

INFORMIERT

Nummer Datum
001/Dez. 80

Abteilung
TECHNIK

Bereich
Fahrwerk

Kontrolle der Differentialsperre

Das Fahrzeug hinten mit einem Wagenheber aufbocken, auf 2-Rad-Antrieb schalten, die Differentialsperre einlegen und die Hinterräder in eine Richtung drehen. Bei eingelegter Differentialsperre muß die Drehrichtung der Hinterräder gleich sein, und es darf ein Verdrehen gegeneinander nicht möglich sein, da der Ausgleich gesperrt ist. Ist dies nicht der Fall, so liegt ein Defekt an der Differentialsperre vor. Entsprechende Reparatur ist vorzunehmen. Nach der Prüfung die Differentialsperre ausschalten und das Fahrzeug vom Wagenheber ablassen.

Anbringen von Aufklebern - Differentialsperre LJ 80

Den nebenstehend abgebildeten Aufkleber sollten Sie, soweit noch nicht vorhanden in jeden Suzuki LJ 80 einkleben

Diesen Aufkleber auf der linken Seite des Handschuhkastendeckels ankleben.

Diesen Aufkleber um die Differential-Kontrollleuchte kleben.

Kontrollleuchte für Differentialsperre

Betriebsvorschrift beachten!



**Differential-
sperre nur einlegen:
Zum Parken
an Steigungen
Als Anfahrhilfe beim
Durchdrehen eines Hinterrades**

Schaltschema für Verteilergetriebe

H2	Nur Hinterachsantrieb
H4	Allradantrieb für hohe Geschwindigkeiten/Straße
N	Leerlauf
L4	Allradantrieb für geringe Geschwindigkeiten/Gelände

Der Aufkleber ist unter der Bestell Nr. bei der Abt. Technik/
München anzufordern. Ein Kontinent geht Ihnen mit seperater Post zu.

SUZUKI MOTOR HANDELS GMBH
DEUTSCHLAND

i. V. H. Garbe
-Leitung Gesamttechnik-

i. A. auf der Heide
i. A. W. auf der Heide
-Technik/Händlerbetreuung-



INFORMIERT

 Nummer Datum
 002/Dez. 80

 Abteilung
 T E C H N I K

 Bereich
 Fahrwerk

Lenkgetriebe LJ 80

Das LJ 80-Lenkgetriebe wurde ab der Fg. Nr. LJ 80-502724 geändert. Diese Änderung bezieht sich nur auf das äußerliche Lenkgetriebe und den Ölstand "A" (s. Abb.)

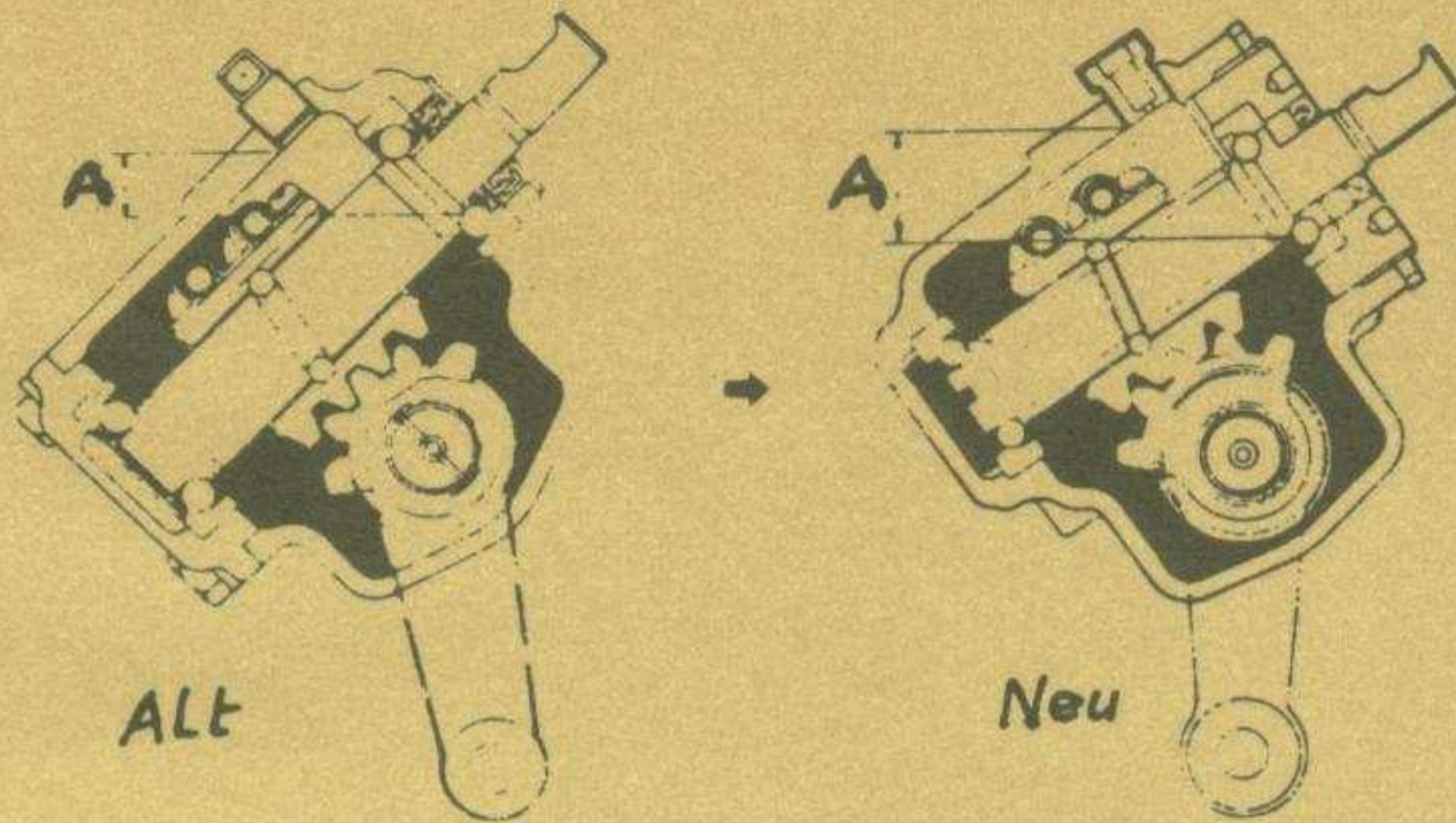

Ölstand A: 6 mm alt

Ölstand A: 26 - 28 mm neu

ET-Versorgung

Beschreibung	Alte ET-Nummer	Neue ET-Nummer	Stückzahl	Auslieferung
Lenkgetriebe	48600-63610-000	48600-73060-000	1	Zuerst die Alten

Auswechselbarkeit:

Die alten und neuen Lenkgetriebe sind untereinander austauschbar.

Zur Beachtung:

Das neue Lenkgetriebe wird mit einem Blindstopfen versehen, um das Auslaufen von Öl zu vermeiden. Dieser Stopfen ist beim Einbau zu entfernen und mit dem Lüfterstopfen des alten Lenkgetriebes zu ersetzen.

Das Anzugsdrehmoment des Lüfterstopfens beträgt 2 - 5 Nm

Die für Deutschland ausgelieferten LJ 80-Fahrzeuge haben bereits das neue Lenkgetriebe eingebaut.

 SUZUKI MOTOR HANDELS GMBH
 DEUTSCHLAND

 i. V. H. Garbe
 -Leitung Gesamttechnik-

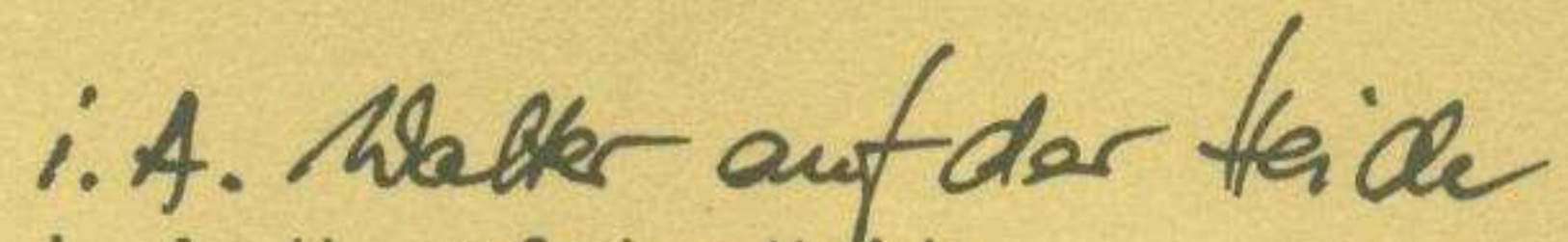
 i. A. W. auf der Heide
 -Technik/Händlerbetreuung-

INFORMIERT

 Nummer Datum
 003/Dez. 80

 Abteilung
 T E C H N I K

 Bereich
 Fahrwerk

Montageanleitung für Kotflügelverbreiterung LJ 80 / Reifengröße 195SR15

Wie Ihnen zwischenzeitlich bekannt ist, werden die Kotflügelverbreiterungen zusammen mit dem Fahrzeug ausgeliefert. Diese Kotflügelverbreiterungen sind vor der Auslieferung des Fahrzeuges von Ihnen zu montieren und sind im Preis der Breitreifen enthalten.

Folgende Teile werden mit dem Fahrzeug zusammen ausgeliefert:

ET Nr.	Beschreibung	Stückzahl	Bemerkung
69611-73000-000	Verbreiterung v. r.	1	
69612-73000-000	" v. l.	1	
69613-73000-000	" h. r.	1	
69614-73000-000	" h. l.	1	
09148-05005-000	Mutter	22	12 vorne, 10 hinten
03141-05126-000	Schrauben ①	22	12 vorne, 10 hinten
09409-11301-000	Klammer ②	6	hinten

1. Benützen Sie die Kotflügelverbreiterung als Schablone zum Bohren der Löcher.

Für die Schrauben ① einen 6 mm-Bohrer
 Für die Klammern ② einen 7,5 mm-Bohrer

2. In den Bohrlöchern unbedingt Rostschutzmittel auftragen.

3. Alle o.g. Teile sind auch durch unser ET-Lager einzeln erhältlich.

SUZUKI MOTOR HANDELS GMBH
 DEUTSCHLAND

i. V. H. Garbe
 i. V. H. Garbe

-Leitung Gesamttechnik-

i. A. auf der Heide
 i. A. W. auf der Heide

-Technik/Händlerbetreuung-



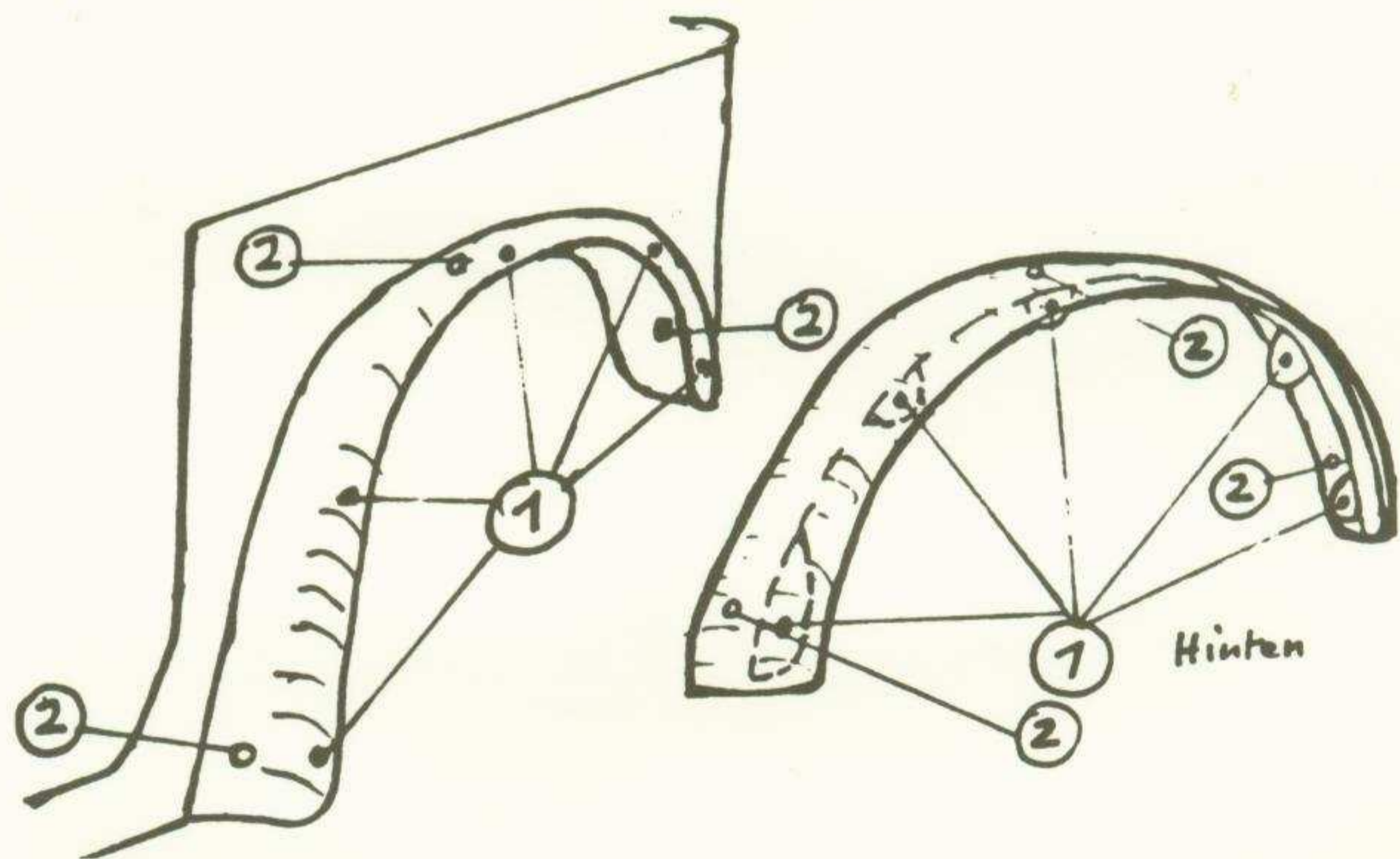
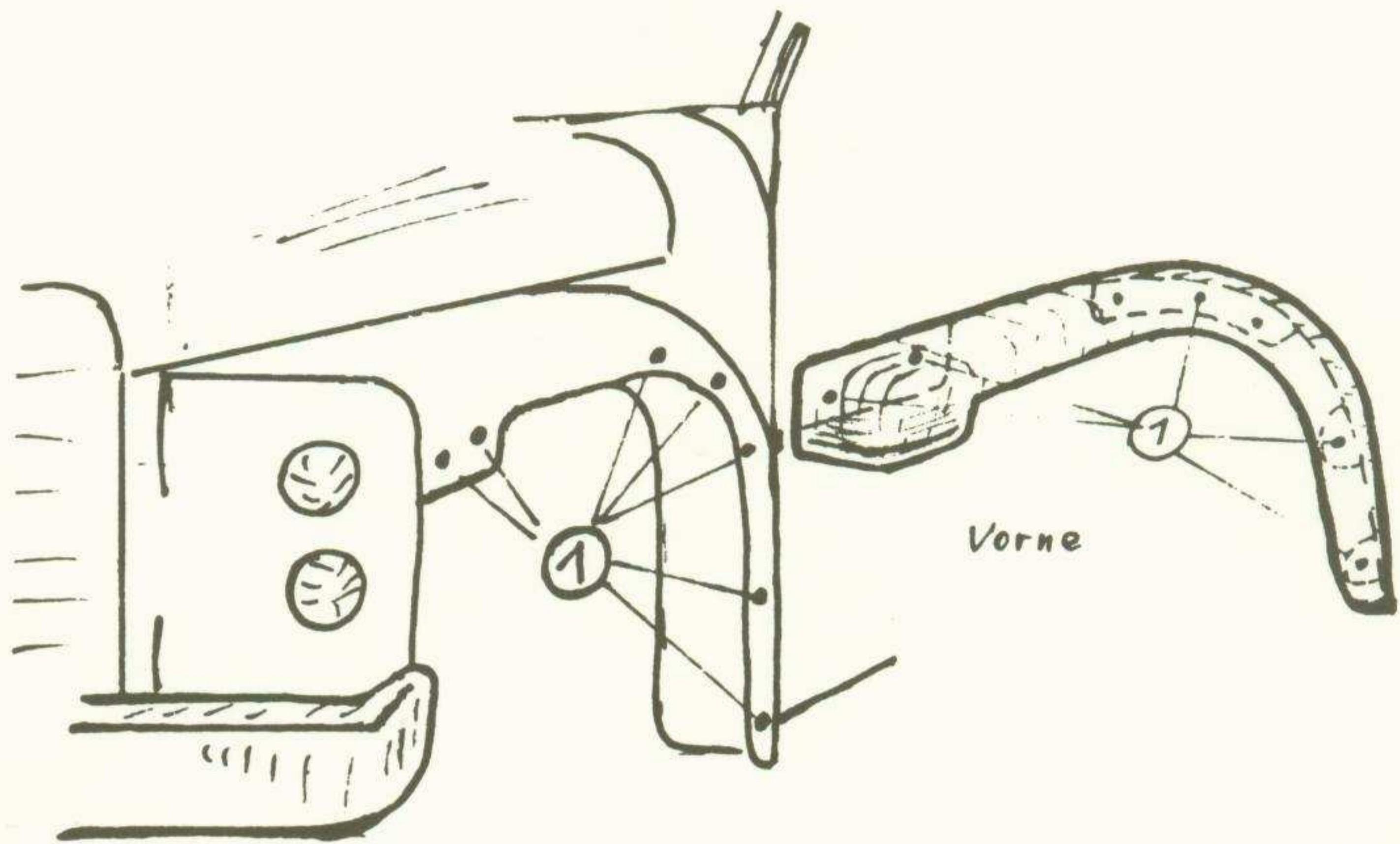

- ① Befestigung mit Blechmuttern u. Blechschrauben.
- ② Befestigung mit Plastikklammern.

Suzuki Deutschland

INFORMIERT

Nummer Datum
005/Dez. 80

Abteilung
T E C H N I K

Bereich
Fahrwerk

Handhabung der Differentialsperre

Wie Ihnen sicher bekannt ist, besitzt der Suzuki LJ 80 Q eine 100 %-ige Differentialsperre. Leider sind in letzter Zeit aufgrund unsachgemäßer Bedienung der Differentialsperre Schäden aufgetreten. Vor allem führte die Fehlbedienung zum Platzen der Sperrmuffe und zu Folgeschäden am Differential.

Wir möchten Sie bitten, auf Ihre Kunden einzuwirken, daß folgende Punkte beachtet werden:

Gebrauch der Differentialsperre:

1. Nur zum Parken an Steigungen und Gefällen verwenden;
2. Im Gelände mit weichem oder morastigem Untergrund die Differentialsperre nur bei Stillstand der Räder einlegen und mit geringer Motordrehzahl anfahren, damit die Sperrmuffe einrasten kann.

Nach dem Freifahren des Fahrzeuges ist die Sperre sofort wieder auszuschalten. Der Kraftschluß muß dabei unterbrochen werden, indem man beim Ausschalten die Kupplung tritt.

Die Differentialsperre ist nicht dafür vorgesehen, sie im Gelände für besonders steile Bergfahrten (Verwechslung mit Allradantrieb) zu benutzen. Darüberhinaus ist die Differentialsperre für Straßenfahren unbedingt auszuschalten.

Wir möchten ausdrücklich darauf hinweisen, daß bei Nichtbeachtung der richtigen Handhabung an der Differentialsperre erhebliche Schäden auftreten können und der Garantieanspruch erlischt.

SUZUKI MOTOR HANDELS GMBH
DEUTSCHLAND

i. V. Garbe
i. V. H. Garbe
-Leitung Gesamttechnik-

i. A. Walter auf der Heide
i. A. W. auf der Heide
-Technik/Händlerbetreuung-



INFORMIERT

Nummer Datum
01 /März 1981

Abteilung
T E C H N I K

Bereich
Fahrwerk

Rahmen-Meßdaten Suzuki LJ 80 Q

Sehr geehrter SUZUKI-Händler,

den nachfolgenden Skizzen können Sie die Rahmenmeßdaten (Angaben in mm) für den LJ 80 entnehmen.

Sie haben jetzt die Möglichkeit unfallbeschädigte Rahmen auf Abmaße zu überprüfen.

Zur Beachtung: Wir weisen Sie daraufhin, daß sämtliche Rahmenrichtarbeiten an Suzuki-Fahrzeugen nicht erlaubt sind.

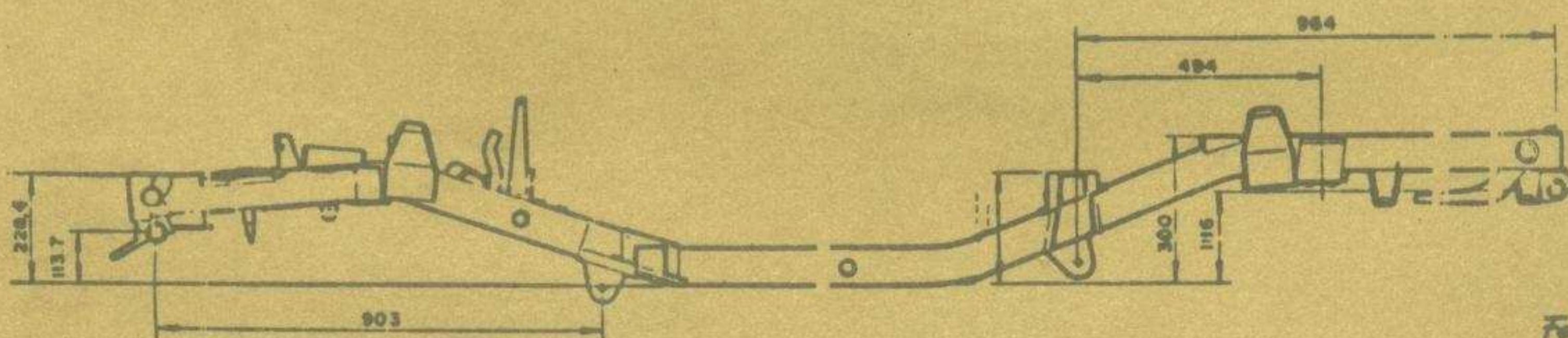
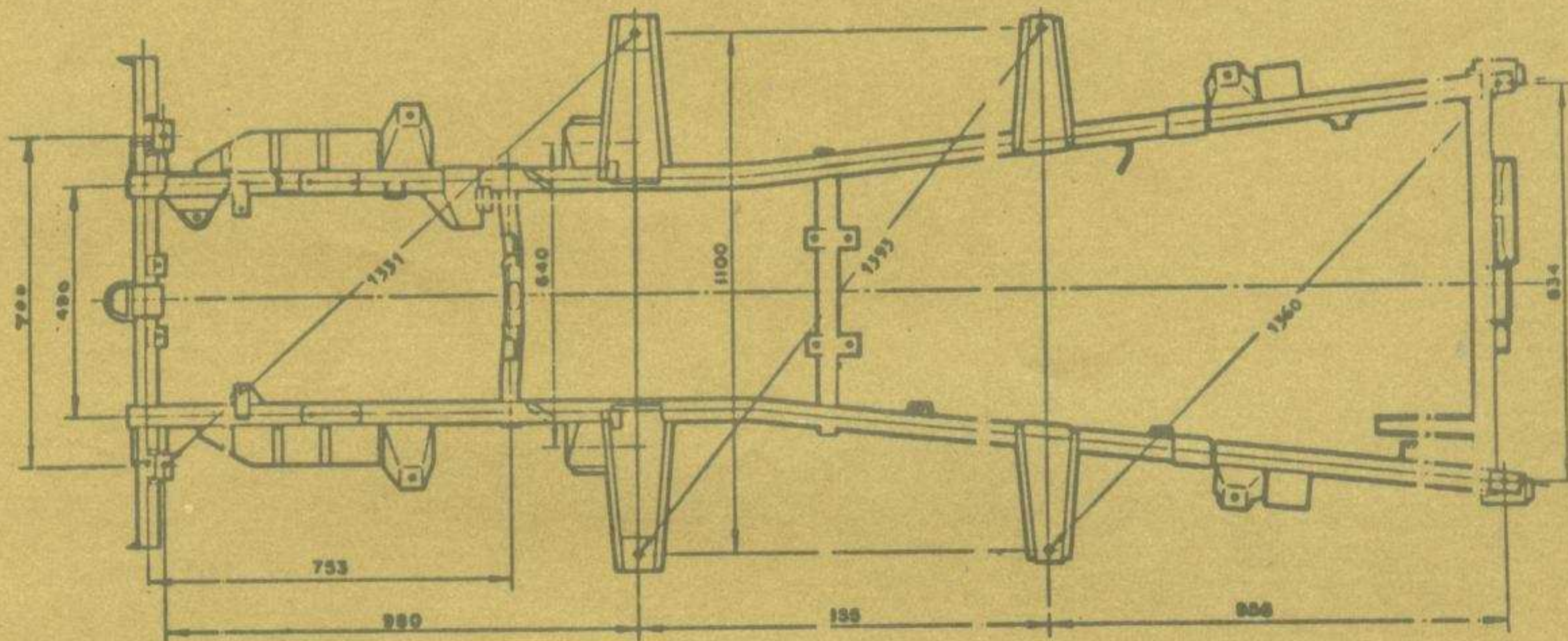

Feb. 81

Mit freundlichen Grüßen

SUZUKI MOTOR HANDELS GMBH
DEUTSCHLAND

[Signature]
i. V. H. Garbe
-Leitung Gesamttechnik-

[Signature]
i. A. B. Götzensberger
-Technik/Händlerbetreuung-



INFORMIERT

Nummer Datum
03/April 81

Abteilung
T E C H N I K

Bereich
Fahrwerk

Montage von Kotflügelverbreiterungen LJ 80

Sehr geehrter SUZUKI-Händler,

die Montagezeit für die Kotflügelverbreiterungen beträgt
0.75 h.

Wird bei der Neuwagenbestellung die Kotflügelverbreiterung
mitbestellt, ist die Montage vom Händler zu tragen.

Die Kotflügelverbreiterungen müssen nicht vom TÜV eingetragen
werden.

Es ist auch nicht erforderlich, daß Kotflügelverbreiterungen
montiert werden müssen, wenn das Fahrzeug mit den von Suzuki
freigegebenen Breitreifen FR 78-15 ausgerüstet ist oder wird.

SUZUKI MOTOR HANDELS GMBH
DEUTSCHLAND

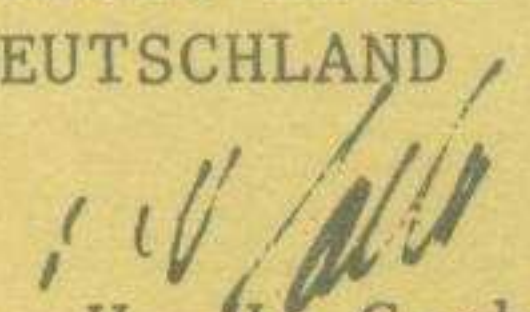
i. V. H. Garbe
-Leitung Gesamttechnik-

i. A. auf der Heide
i. A. W. auf der Heide
-Technik/Händlerbetreuung-





SUZUKI

INFORMIERT

Nummer Datum
04/März 1981

Abteilung
T E C H N I K

Bereich
Fahrwerk

Verdeck: Undichtheiten - Flattern - Reißverschlüsse LJ 80

Sehr geehrter SUZUKI-Händler,

nachstehend wollen wir Ihnen folgendes mitteilen:

Undichtes Canvas-Verdeck:

Bei Undichtigkeiten der Verdecknähte beim LJ 80 werden die Nähte mit einem Verdeckwachs behandelt und damit abgedichtet.

Dieses Verdeckwachs ist bei Suzuki unter der ET Nr. 99999-73000-000 (nur farblos) zu bestellen.

Die Behandlung sollte von Zeit zu Zeit wiederholt werden, da durch Witterungseinflüsse das Wachs in der Dichtwirkung nachläßt.

Flattergeräusche:

Das Flattergeräusch kann weitgehend dadurch behoben werden, indem Schaumgummi um das Verdeckgestänge gelegt und befestigt wird. Es gibt hierfür im Fachhandel einen Rund-Profil-Schaumgummi.

Bei defekten Reißverschlüssen müssen Sie diese erneuern, bzw. erneuern lassen. Die Reißverschlüsse sind unter folgenden ET-Nummern bei uns zu bestellen:

in schwarz: 00100-70700-SCH
weiß: 00100-70700-WEI
Preis: DM 14,50 ohne MWST

Der Reißverschluß muß mit einem Pflegemittel von Zeit zu Zeit eingesprüht werden.

Das in Spraydosen erhältliche Pflegemittel "Gleitmo" erhalten Sie bei der Fa. Gleitmolybden GmbH in 8057 Eching.

SUZUKI MOTOR HANDELS GMBH
DEUTSCHLAND

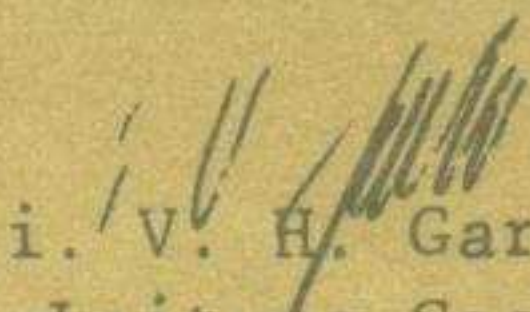
i. V. H. Garbe
-Leitung Gesamttechnik-

i. A. auf der Heide
i. A. W. auf der Heide
-Technik/Händlerbetreuung-





SUZUKI

INFORMIERT

Nummer Datum

05/April 81

Abteilung

T E C H N I K

Bereich

Fahrwerk

Differential-Sperrmuffe LJ 80

Sehr geehrter SUZUKI-Händler,

es ist möglich, daß einige Sperrmuffen unter Belastung herauspringen und dadurch Schäden am Differential verursachen. Vorausgesetzt, die Einstellung des Seilzuges ist richtig eingestellt.

Abhilfe:

Schaltgehäuse an der Hinterachse ausbauen - Kontrolle vom Einschaltweg der Schaltgabel und der Sperrmuffe. Sollte der Weg der Schaltgabel durch den Anschlag vom Gehäuse zu klein sein, so ist vom Anschlag ca. 1 bis 2 mm Material abzufeilen.

Das Tragbild der Mitnehmer der Sperrmuffe sollte etwa 2,5 mm betragen.

Bei dieser Gelegenheit weisen wir darauf hin, daß bei Schäden an der Differentialsperre zu 99 % eine falsche Handhabung der Differentialsperre zugrunde liegt.

Siehe INFO 01 und 05/Dez. 80, Technik - Fahrwerk.

SUZUKI MOTOR HANDELS GMBH
DEUTSCHLAND

i. V. Garbe

i. V. H. Garbe
-Leitung Gesamttechnik-

i. A. auf der Heide

i. A. W. auf der Heide
-Technik/Händlerbetreuung-



INFORMIERT

Nummer Datum
07/Dezember 1981

Abteilung
T E C H N I K

Bereich
Fahrwerk

LJ 80 - Rostschäden

Sehr geehrter SUZUKI-Händler,

der LJ 80 unterscheidet sich von seinem Aufbau und seiner Verwendungsart wesentlich von einem PKW. Dieses Fahrzeug, das für Spezialeinsätze konstruiert wurde, entspricht nicht immer den vergleichbaren Gegebenheiten unserer Personenkraftwagen. Entsprechend angelegt sind deshalb auch die Rostschutz-Methoden, bzw. die Lackierung.

Um der gegebenen Situation unseres Marktes Rechnung zu tragen, hat die Suzuki-Technik lange Zeit Erprobungen vorgenommen, wie dem Problem des Flugrostes Einhalt geboten werden kann. Zahlreiche, auf dem Markt angebotene Rostschutzbehandlungen wurden erprobt und ausreichende Erfahrungen gesammelt.

Das Ergebnis dieser Untersuchungen stellt sich heute wie folgt dar:

1. Das Konservierungsmittel muß gute Kriech Eigenschaften aufweisen, die es ermöglichen, in die Falze der Blechüberlappungen einzudringen.
2. Die Ausbreitung des Rostes muß gestoppt und durch Entzug von Wasser eine Weiterverbreitung vermieden werden. Dieses kann nur durch ein chemisches Spezialmittel erreicht werden.
3. Die Falze und Bleche müssen gegen Rostbefall auf die Dauer geschützt werden.
4. Das Material muß leicht und schnell zu verarbeiten und aufbringbar sein.
5. Der Anfall der Verschmutzung am Fahrzeug und in der Werkstatt muß äußerst gering sein. Die Nacharbeiten der Reinigung müssen auf ein Minimum beschränkt sein.
6. Die Nachfolgebehandlungen und die Kosten müssen kundenfreundlich und preiswert sein.
7. Der Händler soll eine entsprechende Rendite haben.

Nach den umfangreichen Ermittlungen von Suzuki Deutschland sind wir der Überzeugung, daß unter allen Anbietern die Fa. Waxoyl das beste Produkt für unsere Spezial-Fahrzeuge anbietet.

Dies begründet sich in folgenden Punkten:



1. "Waxoyl professional" ist auf einer Wachsträgerbasis mit chemischen Substanzen aufgebaut. Es wandert zwischen jeden Zwischenraum und erreicht viele unzulängliche Ecken und Kanten. Es verhindert das Eindringen von Wasser bis zum äußerst aggressiven Salzwasser und schützt dauerhaft.
2. Es schließt bereits vorhandene Roststellen luftdicht ab, entzieht dem Rost die Feuchtigkeit und den Sauerstoff, so daß ein Weiterrosten nicht mehr möglich ist. Aufgrund der chemischen Substanzen (ungiftig) wird eine Verbindung und ein Schutz des blanken Metalles eingegangen und ist selbst gegebenen Dampfstrahlen resistent.
3. Ein Dauerschutz ist mit einer einzigen Nachbehandlung für eine Laufzeit von 6 Jahren gegen Durchrosten gegeben.
4. Waxoyl-Verarbeitung benötigt keinen separaten Service-Arbeitsplatz, sondern kann an jedem Ort und jeder Stelle, wo ein Luftdruckanschluß vorhanden ist, verarbeitet werden. Es sind an den Fahrzeugen aufgrund guter Kriech Eigenschaften keine zusätzlichen Bohrungen oder Fahrzeugveränderungen durchzuführen. Die Handhabung ist äußerst einfach und für jedermann mit einiger Übung durchführbar. Werkzeugkosten fallen keine an.
5. Verschmutzungen des Arbeitsplatzes, der Kleidung und des Fahrzeuges ist bei diesem Präparat ausgeschlossen, da es transparent ist. Das Reinigen bespritzter Fahrzeugsitze und Lackteile ist problemlos.
6. Nachbehandlungen mit Waxoyl sind äußerst preiswert und kundenfreundlich. Es ist nur eine Nachbehandlung für die 6-Jahres-Garantie nach 12 Monaten erforderlich, sonst nur Sichtkontrollen. Erneute Versicherungsprämien fallen nicht an. Das Material selbst ist äußerst sparsam in der Anwendung. Die Rüstkosten und der Zeitaufwand sind ebenfalls sehr niedrig.
7. Die Rendite des Händlers liegt je nach Behandlungsart zwischen DM 50,-- und DM 150,--.

Die genaue Anwendung und die ausführliche Beschreibung des Konservierungsmittels "Waxoyl professional" entnehmen Sie bitte der beigefügten Broschüre. Den Behandlungsplan für die Fahrzeuge werden wir Ihnen kurzfristig übermitteln.

In den nächsten Tagen werden Sie aufgrund unserer Empfehlung von einem Berater der Fa. Gelenkwellenbau, Essen, aufgesucht. Diese Firma vertreibt für den deutschen Markt die Waxoyl-Produkte. Nach Vertragsabschluß werden Sie gründlich in die Handhabung des Waxoyls eingewiesen. Den erforderlichen Geräteset wird diese Firma Ihnen leihweise zur Verfügung stellen.

Wir möchten Sie dringend bitten, daran mitzuarbeiten, daß Suzuki-Fahrzeuge eingehend gegen Rost geschützt werden, und Sie sich gegen die Vorteile des "Waxoyl professional" nicht verschließen.

Im übrigen sind ab Januar 1982 unsere Fahrzeuge serienmäßig mit "Waxoyl professional" gegen Rost behandelt. Ihnen obliegt die weitere Behandlung und Pflege der Kundenfahrzeuge mit Waxoyl-Produkten.

Die Garantiebestimmungen für Waxoyl lauten für die 6-Jahres-Garantie:

1. Grundbehandlung am Neufahrzeug (wird durch Suzuki Deutschland vorgenommen).
2. Eine kostenpflichtige Nachbehandlung erfolgt gemäß Suzuki Wartungsplan nach 20.000 km oder 12 Monaten.
3. 3 Sichtkontrollen werden bei 24, 36 und 48 Monaten fällig. Es müssen nur Teile nachbehandelt werden, die erneuert wurden, bzw. stärkerer Beanspruchung ausgesetzt wurden.
4. Die Garantiebestimmungen sind in einem Suzuki-Waxoyl-Garantieheft dokumentiert mit entsprechendem Wartungsplan.

Wir sind sicher, mit diesen Ausführungen Ihnen ein wirksames Mittel gegen Rost empfohlen zu haben, das dazu dient, den Verkauf zu aktivieren und die Rendite der Werkstatt zu optimieren.

SUZUKI MOTOR HANDELS GMBH
DEUTSCHLAND

i. V. Garbe
i. V. H. Garbe
-Leitung Technik/Vierrad-

i. A. auf der Heide
i. A. W. auf der Heide
-Technik/Händlerbetreuung-

Bei Undichtigkeiten sind folgende Dichtungen zu ersetzen, bzw. zusätzlich anzubringen:

1. Türausschnitt: Der Schutzkantenstreifen (1) wird durch eine Dichtung mit Lippe ersetzt. (s. Abb. II und III). Zwischen der Dichtung (2) und dem Seitenteil wird ein Moosgummi $15+7 \times 25 \text{ mm}$ (3) zusätzlich eingeklebt. Dieses ist erforderlich, daß der Türdichtgummi damit abdichtet.

Die senkrechte Dichtung (2) wird unten rechtwinklig am Seitenteil weitergeführt, so daß das Wasser nach aussen abfließen kann. (s. Abb. III).

2. Hecktürabdichtung: Hier wird zusätzlich die Dichtung mit Lippe (4) am Hardtopausschnitt angebracht und sofern vorhanden, der Kantenschutz entfernt. (s. Abb. I).

Achten Sie darauf, daß die Dichtung an der Hecktüre fest ist, richtig sitzt und mit der Dichtung (4) abdichtet.

3. Frontscheibenrahmen: Um eine einwandfreie Abdichtung zwischen Dach und Frontscheibenrahmen zu bekommen, wird eine Dichtung mit Lippe (5) angebracht. Die eingeklebte Dichtung muß entfernt werden.

Beim Wiederaufsetzen des Daches ist die Dichtung mit einem Gleitmittel zu versehen.

Abb. I



Abb. III



Abb. II

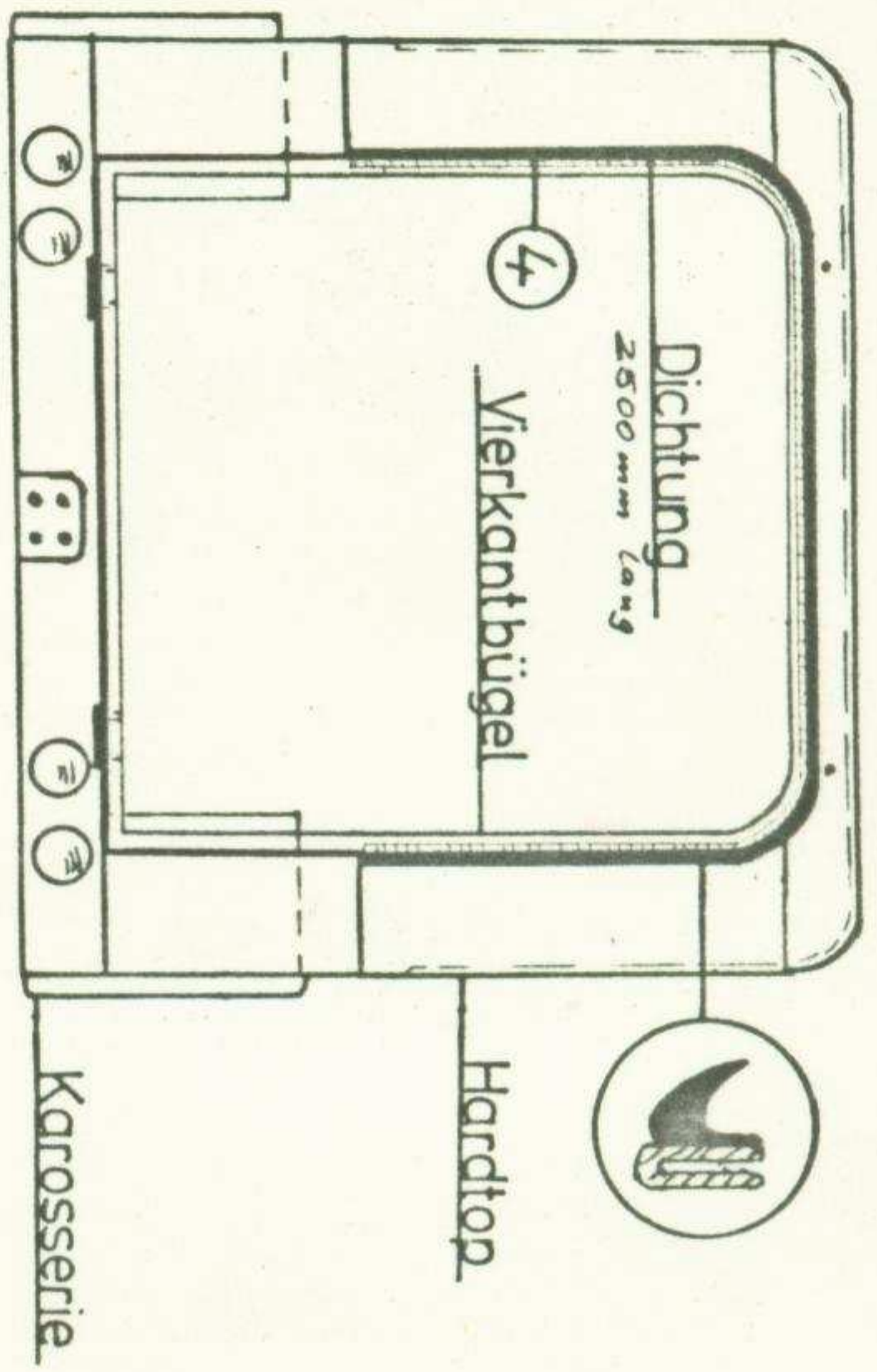

Abb. IV

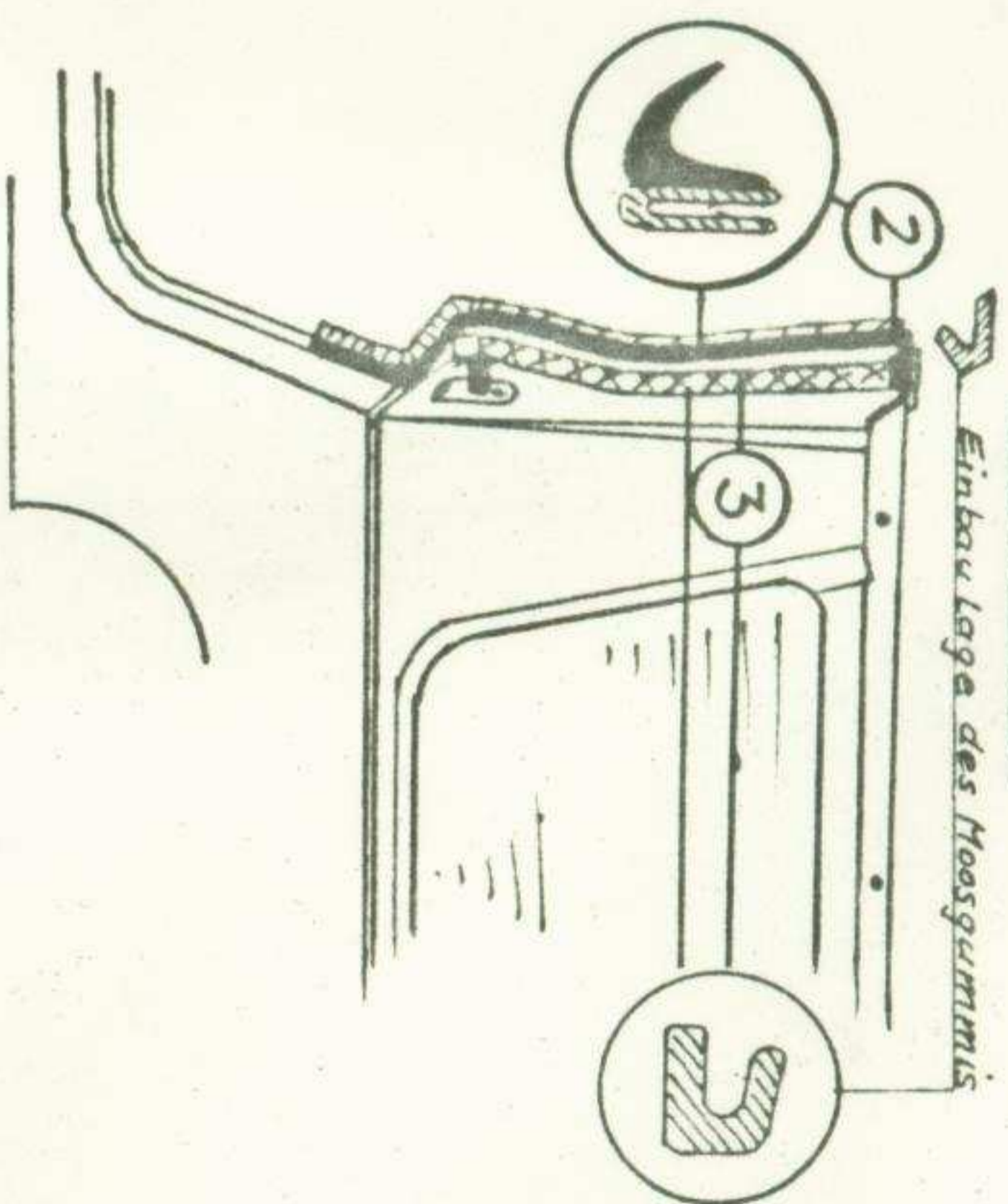

INFORMIERT

Nummer
21/81 Datum
Okt. 1981Abteilung
Zentrale MaterialwirtschaftBereich
Automobile

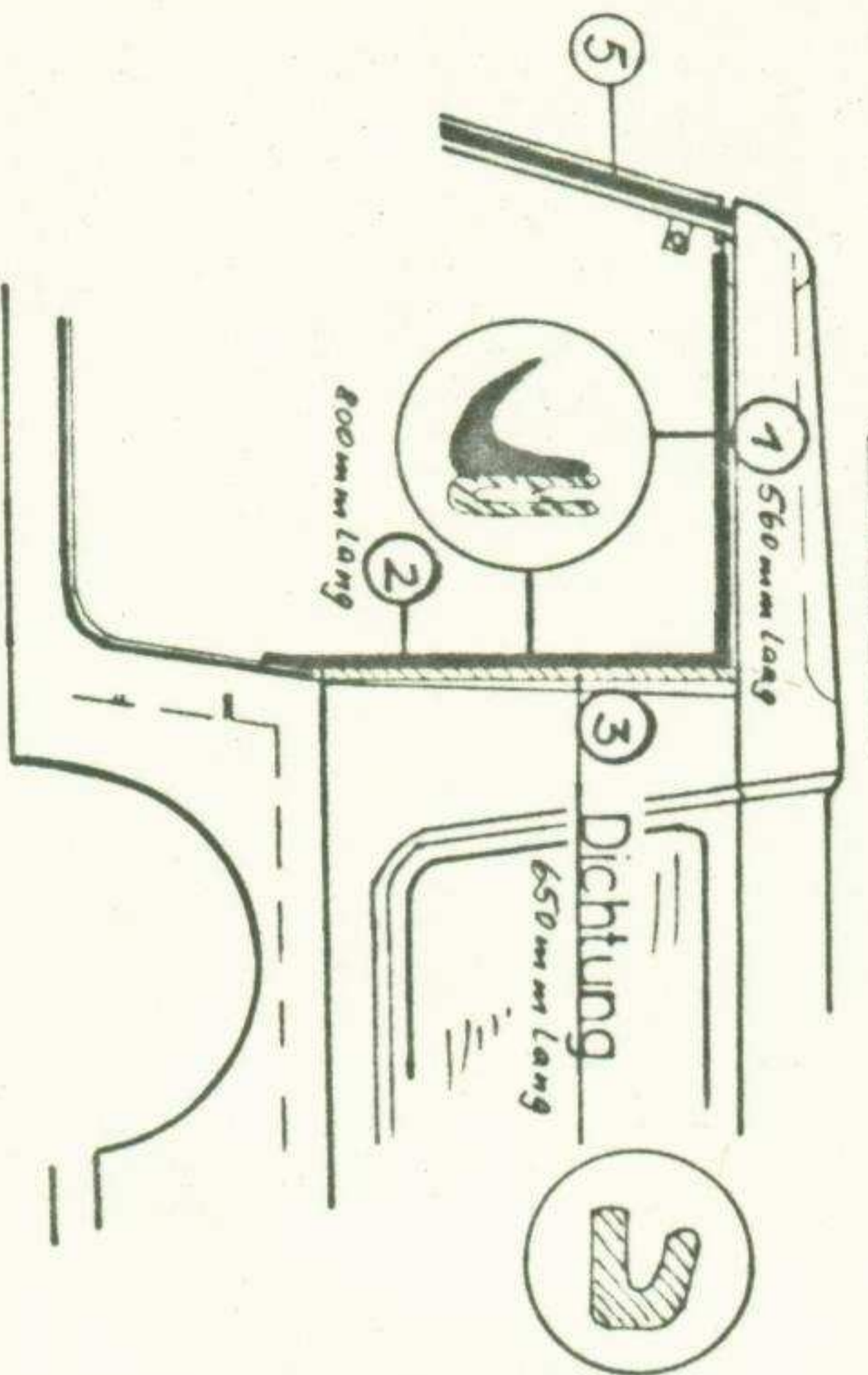
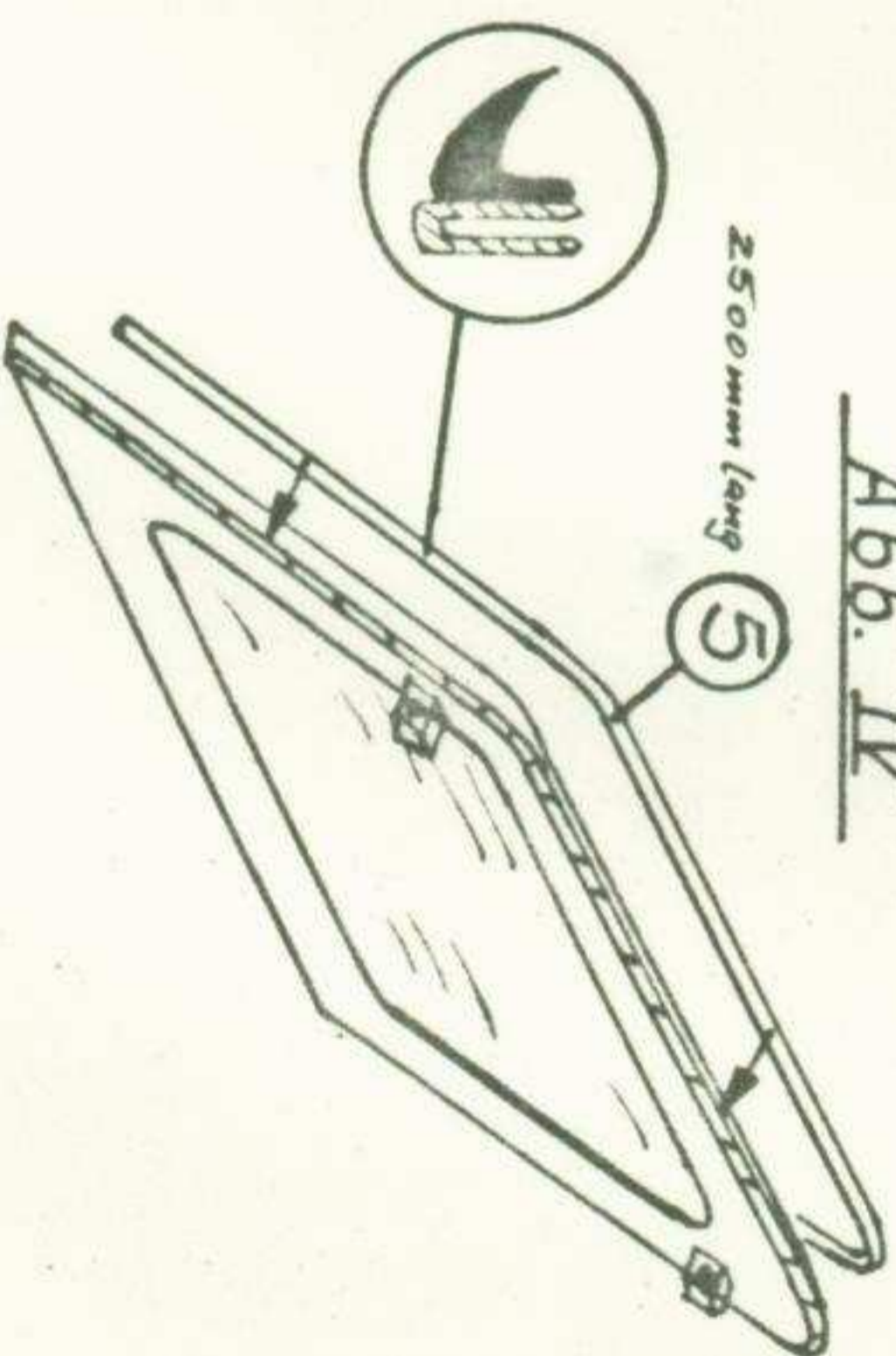
Winter - Zubehör, LJ 80

Sehr geehrter SUZUKI - Händler,

rechtzeitig zur Wintersaison haben wir in unser Zubehör-Vertriebsprogramm eine Reihe von attraktiven Artikeln aufgenommen.

z. B. Skiträger für Hardtop-Ausführung, Schneeketten oder Nebelscheinwerfer.

Für Sie besonders interessant dürfte unser

A N B A U - S C H N E E P F L U G

mit Handhydraulik, Hubverstellung DM 4.353,50

sein, der für extreme Winterverhältnisse konzipiert wurde.

Mehrpreis für Elektrohydraulik, Hubverst. DM 1.050,--

Mehrpreis für Elektrohydraulik,
Hub- und Seitenverst. DM 1.903,50

Die Preise verstehen sich brutto ohne MWST, abzüglich Rabattklasse SC = 20 %.

Das Räumschild ist im Bereich der STVZO - also im öffentlichen Verkehr - nicht zugelassen.

Technische Beschreibung:

Federklappen-Räumschild (4 Federklappen)
Schildbreite 1,6 m
Schildhöhe 0,6 m
Räumbreite 1,3 - 1,6 m, je nach Schrägstellung
Gewicht ca. 80 kg mit Pumpe

Anbau-Anleitung liegt jedem Räumschild bei.

Anbau-Zeit ca. 2 Std. bei Erstmontage

Späterer An- und Abbau des Schildes ca. 3 Minuten.

Mit freundlichen Grüßen

i.A. A. Eigenschink
Vertriebslogistik

i.A. Th. Hart
Einkauf Sondererteile

Anlagen



SUZUKI

INFORMIERT

Nummer Datum
06/März 1982

Abteilung
TECHNIK

Bereich
Fahrwerk

ersetzt Info 01/März 1981

Rahmen-Meßdaten Suzuki LJ 80

Sehr geehrter SUZUKI-Händler,

den nachfolgenden Skizzen können Sie die Rahmenmeßdaten (Angaben in mm) für den LJ 80 ersehen.

Sie haben die Möglichkeit unfallbeschädigte Rahmen zu vermessen. Eine Meßtoleranz von ± 5 mm kann möglich sein.

Zur Beachtung: Wir weisen Sie daraufhin, daß sämtliche Rahmenrichtarbeiten an Suzuki-Fahrzeugen fachgerecht ausgeführt werden müssen. Für die fach- und sachgerechte ausgeführte Richtarbeit haftet derjenige, der diese ausführt.

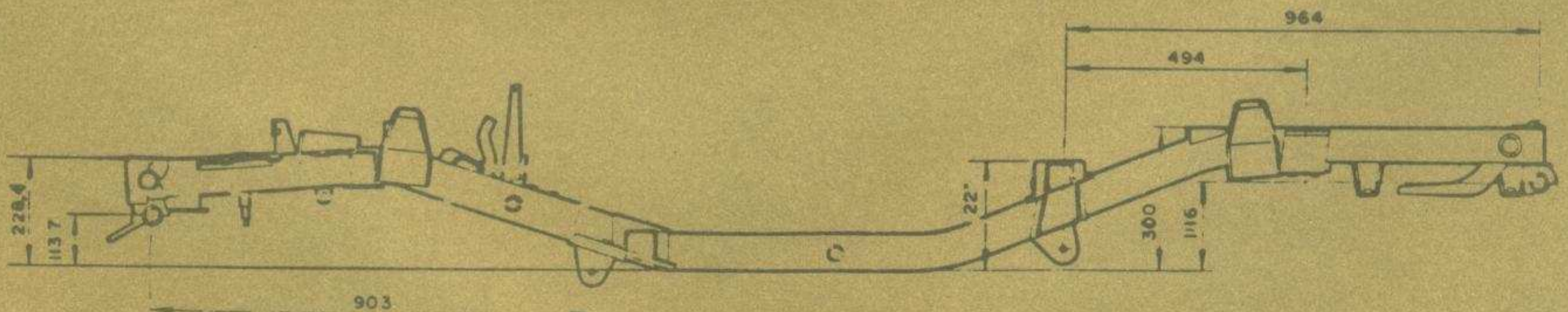
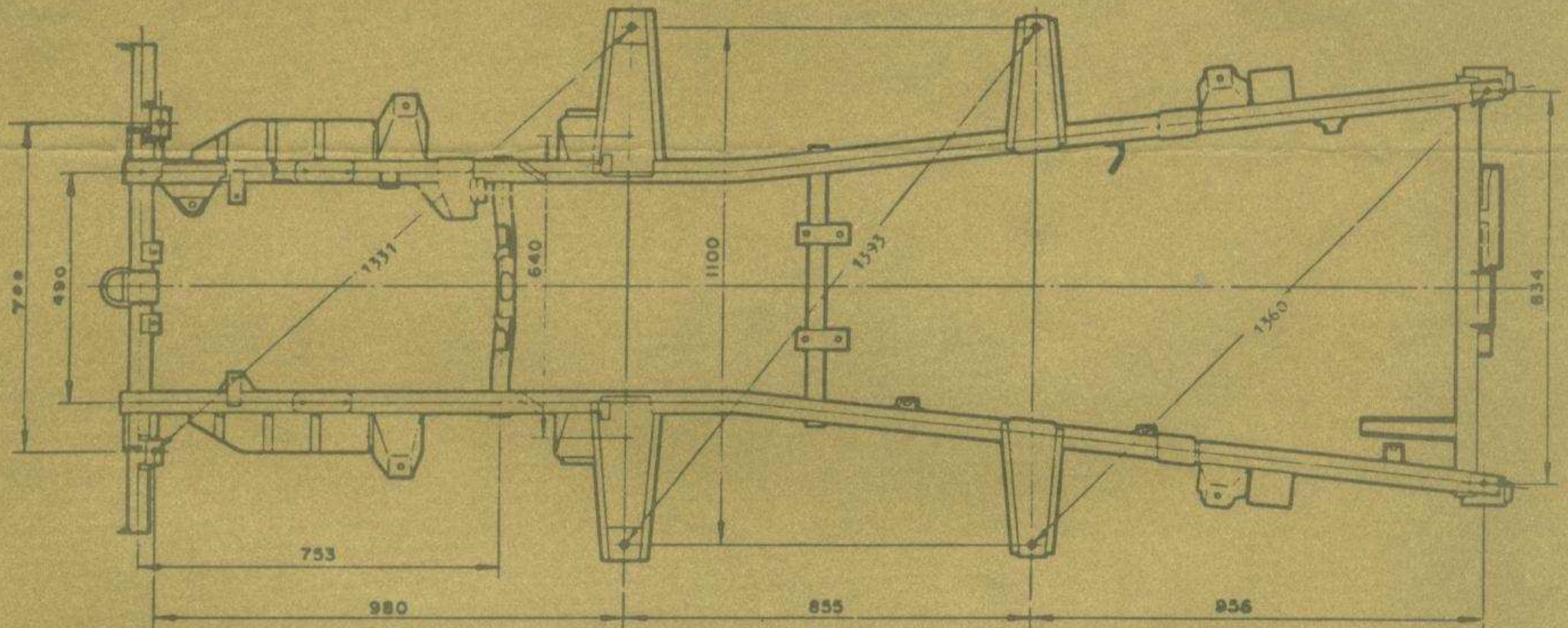

SUZUKI MOTOR HANDELS GMBH
DEUTSCHLAND

i. V. H. Garbe
-Leitung Technik/Vierrad-



i.A. auf der Heide
i. A. W. auf der Heide
-Technik/Händler- Kunden-
betreuung-



SUZUKI

INFORMIERT

Nummer Datum
12/Juli 1982

Abteilung
T E C H N I K

Bereich
Fahrwerk

Differentialsperre SJ 410 - LJ 80

Sehr geehrter SUZUKI-Händler,

die Einstellung, sowie die Funktion der Differentialsperre muß bei der Vorinspektion unbedingt überprüft werden. (Pos. 11 + 12, Service-Scheckheft).

Bitte achten Sie auf die Befestigungsmutter des Seilzuges im Handgriff, Plastikstopfen herausnehmen und die Mutter nachziehen. (nur SJ 410).

Außerdem verweisen wir auf unsere INFO Nr. 05/April 81 - Technik - Fahrwerk
und INFO Nr. 14/Okt. 81 - Technik - Fahrwerk

Wir bitten Sie, diese Information dem zuständigen Personal weiterzuleiten.

SUZUKI MOTOR HANDELS GMBH
DEUTSCHLAND

[Handwritten Signature]
i. V. H. [Name]
-Leitung Technik/Vierrad-

i. A. auf der Heide
i. A. W. auf der Heide
-Technik/Händler- Kunden-
betreuung-





SUZUKI

INFORMIERT

Nummer Datum

15/Okttober 1982

Abteilung

T E C H N I K

Bereich

Fahrwerk

Vorderachsgehäuse LJ 80 ab Fg. Nr. LJ8000519828

Sehr geehrter SUZUKI-Händler,

ab o.g. Fahrgestell-Nummer wurde beim LJ 80 das Vorderachsgehäuse im Bereich des Kugelgelenkes modifiziert. Geändert hat sich ebenfalls die Dichtringbreite, sowie die Kopfhöhe der Schrauben.

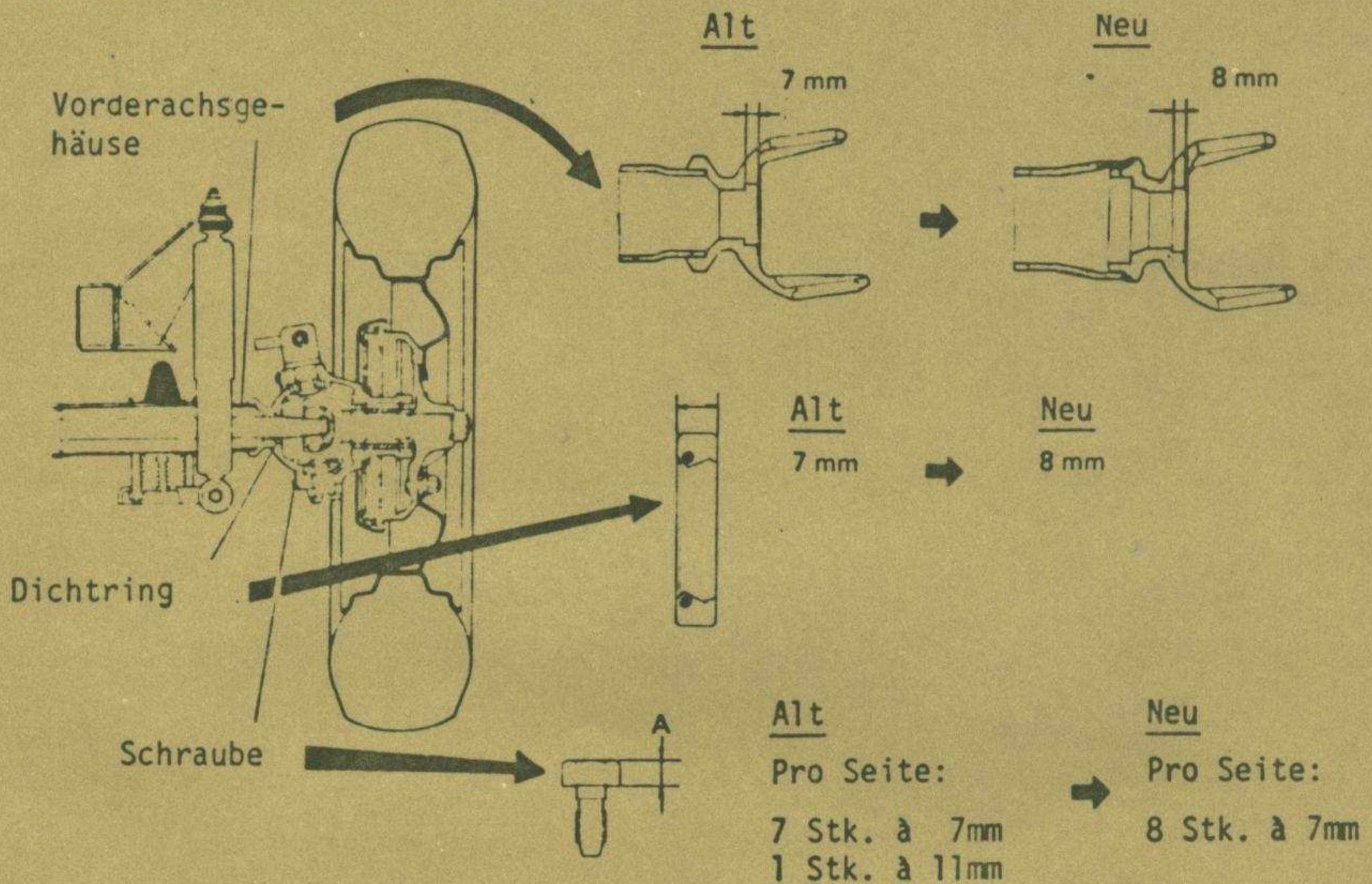

Teilebezeichnung	Teile-Nr. alt	Teile-Nr. neu	Anzahl
Vorderachsgehäuse	46480-73012-000	46480-73020-000	1
Dichtring	09283-26010-000	09283-26016-000	1
Schrauben	45626-63000-000 (14) 45626-63001-000 (2)	45626-63000-000	16

Achtung: Die alten und neuen Teile sind untereinander nicht austauschbar.

SUZUKI MOTOR HANDELS GMBH
DEUTSCHLAND

i. V.

H. *[Signature]*
-Leitung Technik/Vierrad-

i. A.

H. Fürmetz

-Technik/Händler- Kunden-
betreuung-



SUZUKI RUNDSCHREIBEN

Nummer 06 Datum Juni 83 Abteilung T E C H N I K Bereich Fahrwerk/Karosserie
Motorhaube LJ 80

Sehr geehrter SUZUKI-Händler,

es sind uns beim Fahrzeugtyp LJ 80 Fälle bekannt geworden, bei denen durch Korrosion und starke Beanspruchung der Fahrzeuge (häufiger Geländeeinsatz) an der Befestigung des Schloßhakens der Motorhaube Anrisse des Blechs aufgetreten sind.

Um eine sichere und einfache Reparatur dieses Schadens zu ermöglichen, sind von SUZUKI JAPAN Verstärkungen entwickelt worden, die nachträglich eingietet werden können.

Wir bitten Sie also bei allen Fahrzeugen, die Ihre Werkstatt aufsuchen, eine Sichtkontrolle dieser Befestigung vorzunehmen und bei Beschädigung die Verstärkung laut Skizze einzubauen.

Diesem Info liegen 3 Verstärkungsplatten bei. Falls notwendig, können Sie weitere bei der Abteilung Technik, Herrn auf der Heide oder Herrn Fürmetz bestellen.

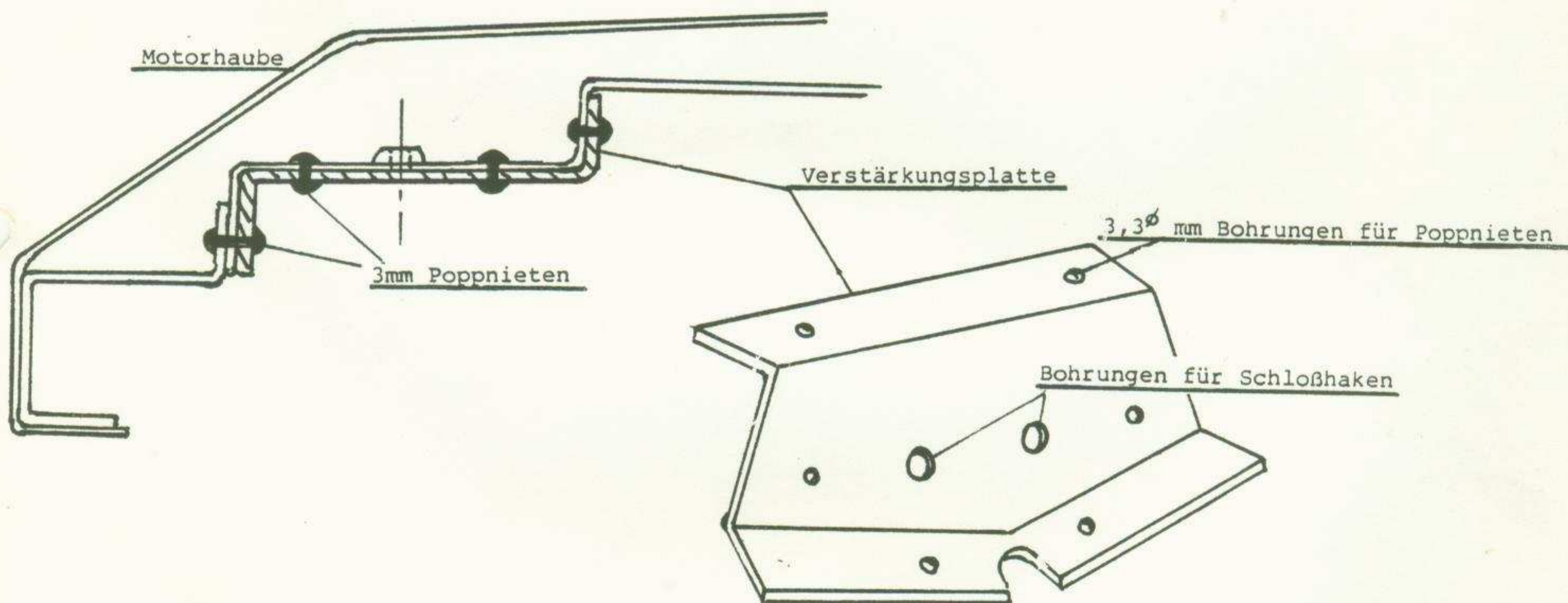

SUZUKI MOTOR HANDELS GMBH
DEUTSCHLAND

V. P. Maierbacher

i. V. P. Maierbacher

- Leitung Technischer Dienst -

A. P. Meinhold

i. A. P. Meinhold

- Homologation -

Bei einer Reparatur vergüten wir über einen Garantieantrag die Arbeitszeit von

0,50 h incl. Kleinteile.

Fehler-Code A 9 einsetzen.

Unter Beschreibung des Schadens geben Sie die Punkte an, die die Ursache sind, z. B.:

- Rißbildung
- Länge der Risse
- Rostausbruch

SUZUKI RUNDSCHREIBEN

Nummer 01 Datum Mai 84 Abteilung Technik Bereich Fahrwerk/Karosserie

Haubenverschlußverstärkung beim Fahrzeugtyp LJ 80

Sehr geehrter SUZUKI-Händler,

die Rückrufaktion "Haubenverschlußverstärkung am Fahrzeugtyp LJ 80" hat sich nach Beendigung der Laufzeit als nur teilweise erfolgreich erwiesen. Deshalb verstärkt SUZUKI Deutschland seine Maßnahmen und fordert sämtliche Kunden noch einmal per Einschreiben-Rückschein auf, unverzüglich einen Termin mit einer Vertrags-Werkstätte zu vereinbaren. Wie aus dem Brief vom 2. Januar 1984 bekannt, betrifft diese Aktion Fahrzeuge, die über unsere Handelsorganisation ausgeliefert wurden und ist für den Eigentümer kostenfrei.

Bereits im Januar wurden an Sie zehn Verstärkungs-Bleche geschickt. Zusätzlich benötigte Verstärkungen fordern Sie bitte unter der Ersatzteil-Nr. 61371-73090-000 an.

Um sowohl den Nachweis führen zu können als auch eine Gutschrift zu erstellen, bitten wir Sie dringend, beiliegende Formblätter auszufüllen. Es werden 0,5 Stunden pro Fahrzeug erstattet; die Abrechnung erfolgt monatlich.

Bitte überprüfen Sie auch anhand Ihrer Kundenkartei, ob letztlich an sämtlichen, erreichbaren LJ 80 das Haubenschloß verstärkt wurde. Der Technische Außendienst und auch der Kaufmännische Außendienst wird bei seinen Besuchen die Durchführung der Umrüstaktion überwachen und gegebenenfalls mit Rat zur Seite stehen.

Wir bitten Sie, in jeder Hinsicht dazu beizutragen, daß diese Aktion erfolgreich abgeschlossen werden kann und danken Ihnen im voraus für Ihren persönlichen Einsatz.

Mit freundlichen Grüßen

SUZUKI MOTOR HANDELS GMBH
DEUTSCHLAND

i.V.

Jürgen Rittler
Marketingleiter

i.V.

Peter Maierbacher
Leiter Technischer Dienst

Anlagen
5 Formblätter
Kundenbrief
Einbauanweisung von Juni 1983

SUZUKI RUNDSCHREIBEN

Nummer 05 Datum Mai 84 Abteilung Technik-Automobile Bereich Fahrwerk

Modifikation der Ausgleichscheiben und Distanzbüchsen des vorderen und hinteren Differentiales "SJ 410" und "LJ 80"

Ab folgenden Fahrgestell-Nr. wurden die Ausgleichscheiben und Distanzbüchsen geändert:

Ab JSAO SJ40000 533255
JSAO SJ40V00 533254
JSAO SJ40T00 500340

Die Ausgleichscheiben ① werden bei Verwendung der Distanzbüchse 27315-63201 nur noch zwischen dem Schrägrollenlager und dem Kegelradkopf verwendet.
Die Kegelradlagervorlast wird mit den Ausgleichscheiben ② eingestellt.

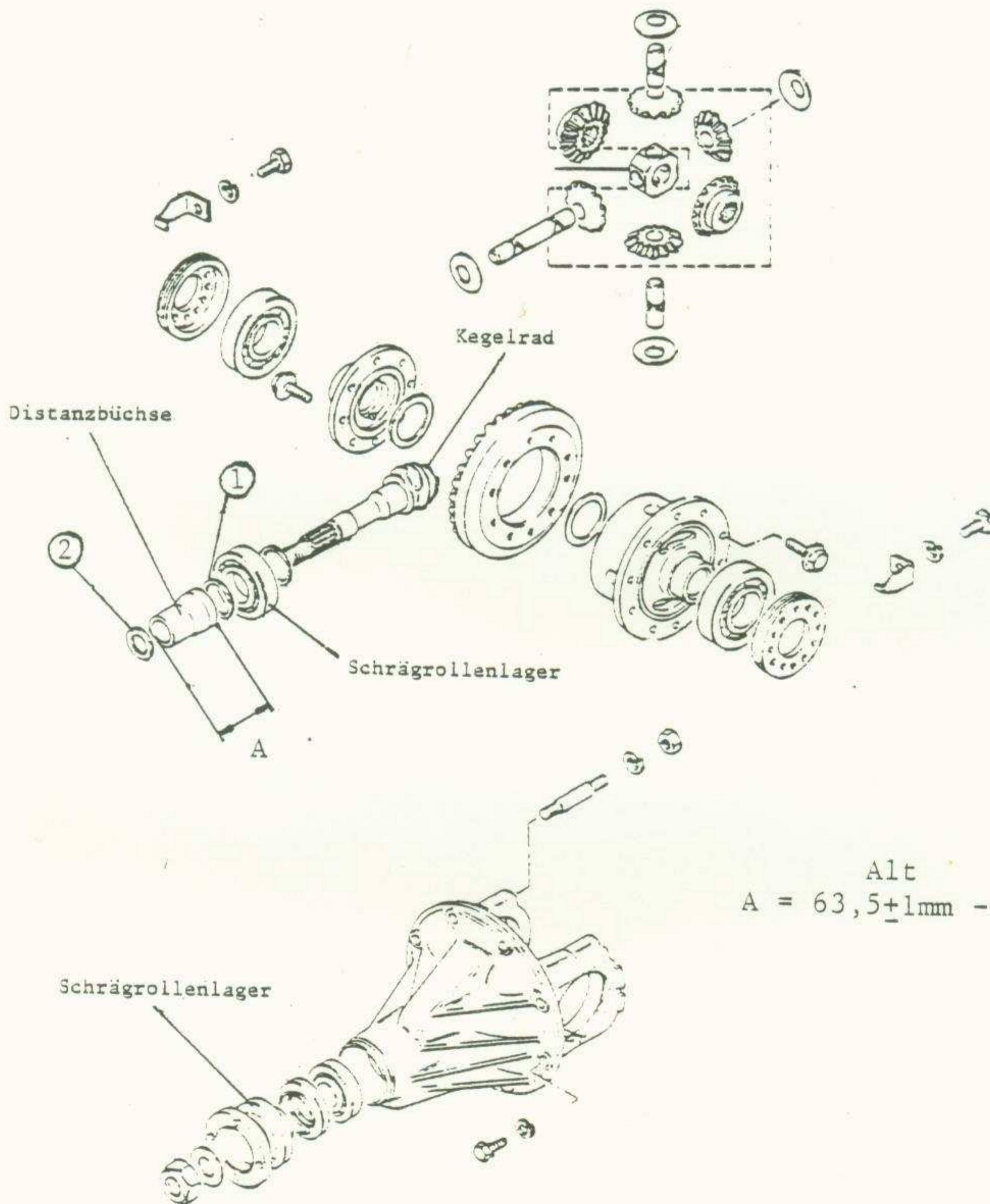

Alt Neu
A = 63,5 \pm 1mm - 62,65 \pm 0,07mm Länge

SUZUKI RUNDSCHREIBEN

Nummer _____ Datum _____ Abteilung _____ Bereich _____
 Seite 2 zu Rundschreiben 05 Mai 84, T E C H N I K, Fahrwerk

Bezeichnung	alte ET-Nr./Scheibenstärke	neue ET-Nr./Scheibenstärke
Distanzbüchse	27315-63200-000	27315-63201-000
Ausgleichscheibe ①	08221-30362-000/0,05mm	-
	08221-30383-000/0,10mm	-
	08221-30385-000/0,50mm	-
	09181-30001-000/0,30mm	-
Ausgleichscheibe ②	09181-26002-000/0,03mm	09181-26001-000/0,30mm
		09181-25040-000/1,00mm
		09181-25041-000/1,03mm
		09181-25042-000/1,06mm
		09181-25043-000/1,09mm
		09181-25044-000/1,12mm
		09181-25045-000/1,15mm
		09181-25046-000/1,18mm
		09181-25047-000/1,21mm
		09181-25048-000/1,24mm
		09181-25049-000/1,27mm
		09181-25050-000/1,30mm

Austauschbarkeit:

Die neue Distanzbüchse kann unter Verwendung der Ausgleichscheiben ② bei einer Reparatur gegen die alte Distanzbüchse ersetzt werden.

Mit freundlichen Grüßen

SUZUKI MOTOR HANDELS GMBH
 DEUTSCHLAND

J. Maierbacher
 i. V. J. Maierbacher
 - Leitung Technischer Dienst -

auf der Heide
 i. A. W. auf der Heide
 - Technik/Händler- Kunden-
 betreuung -

