

Aufbauanleitung der Hardtops für den Eljot 80



Die Hardtop-Ausführungen

1981/82

Wenn das Verdeck und Gestänge, sowie die hinteren Sitze ausgebaut sind, wird das Hardtop wie folgt montiert:

Reihenfolge der Montage:

1. Die Seitenteile (1) und (2) setzen Sie auf die Karosserie.
2. Der Vierkantbügel (3) wird hinten eingesetzt und unten mit den Seitenteilen und Karosserie verschraubt. (Siehe Skizze 3)
3. Den Klemmbügel (4) in die vorgesehenen Aufnahmen am Frontscheibenrahmen einsetzen.
4. Die Dichtung (5) am Frontscheibenrahmen befestigen. Die alte Dichtung muß entfernt werden.
5. Die beiden "original" senkrechten Rohrgestänge mit den Schließkeilen (6) wieder einsetzen. (siehe Skizze 1)
6. Das Dach (7) montieren und mit den Seitenteilen verschrauben. Vorne den Bügel (4) hochdrücken, so daß dieser in die beiden Klammern am Dach voll eingreift. Darauf achten, daß der selbstklebende Dichtungsgummi richtig sitzt. Den Dichtgummi (5) vorher mit einem Gleitmittel versehen.
7. Der Dichtungsgummi (8) darf unten nicht abgeschnitten werden, sondern muß auf die Blechlippe der Karosserie bis zu den Radkästen befestigt werden. (siehe Skizze 4).
8. Die Dichtungsgummis (9) müssen richtig eingesetzt werden. Der obere Dichtgummi darf nicht ganz nach vorne gebracht werden und muß hinten im Eck zugeschnitten werden.

Der senkrechte an dem Seitenteil befindliche Dichtgummi muß ganz nach oben und über dem waagrechten Dichtgummi liegen. (siehe Skizze 2)

ACHTUNG: Das Original-Rohrgestänge wird bei allen neuen Hardtop-Modellen wieder verwendet. (6)

der Modelle LN und GLH unterscheidet sich durch den hinteren Vierkantbügel und der Hecktüre mit der Abdichtung. (siehe Skizze 5 u. 6).

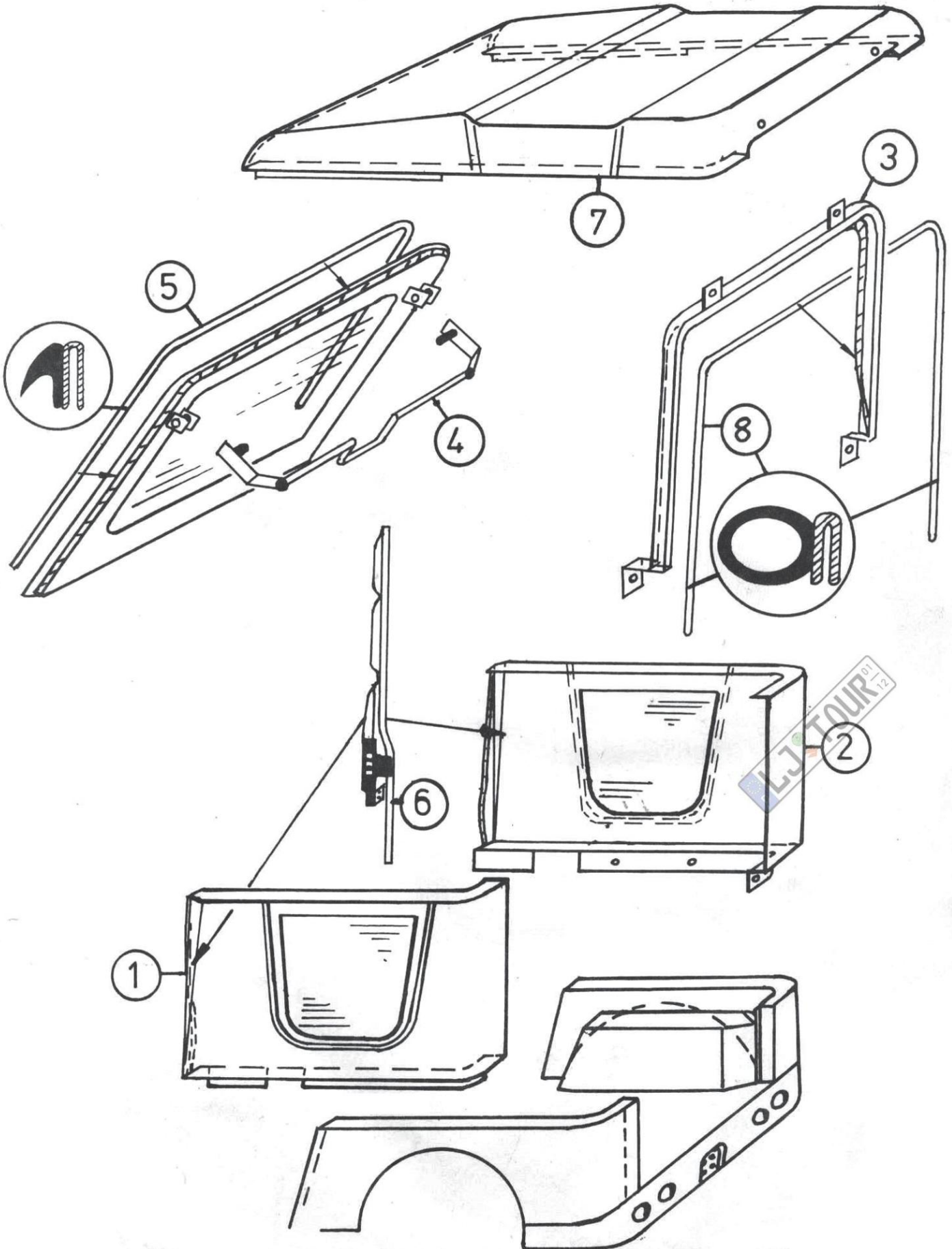

Innenansicht rechts Skizze 1

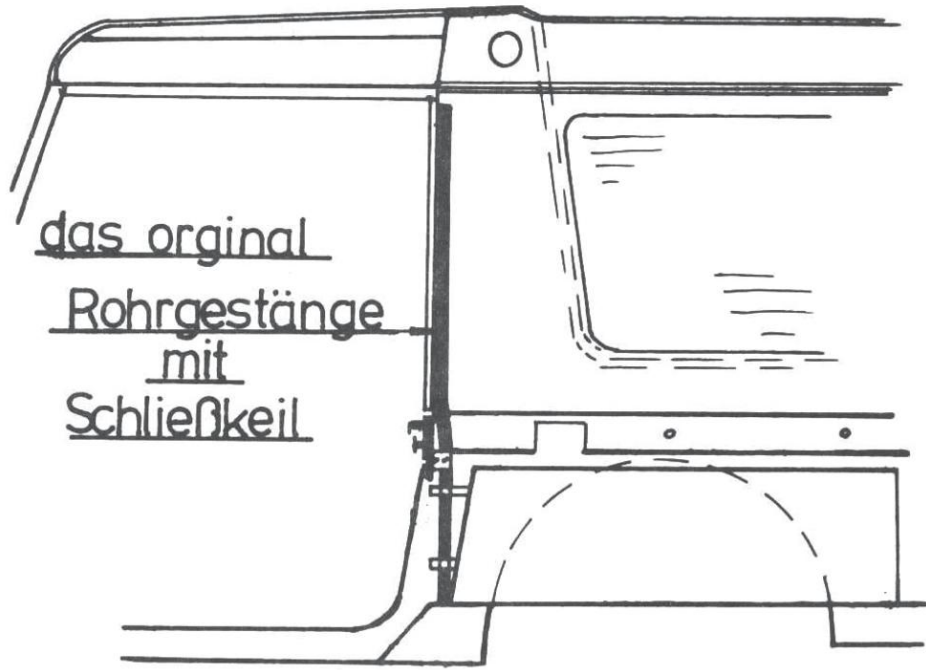

das original
Rohrgestänge
mit
Schließkeil

Seitenansicht links Skizze 2

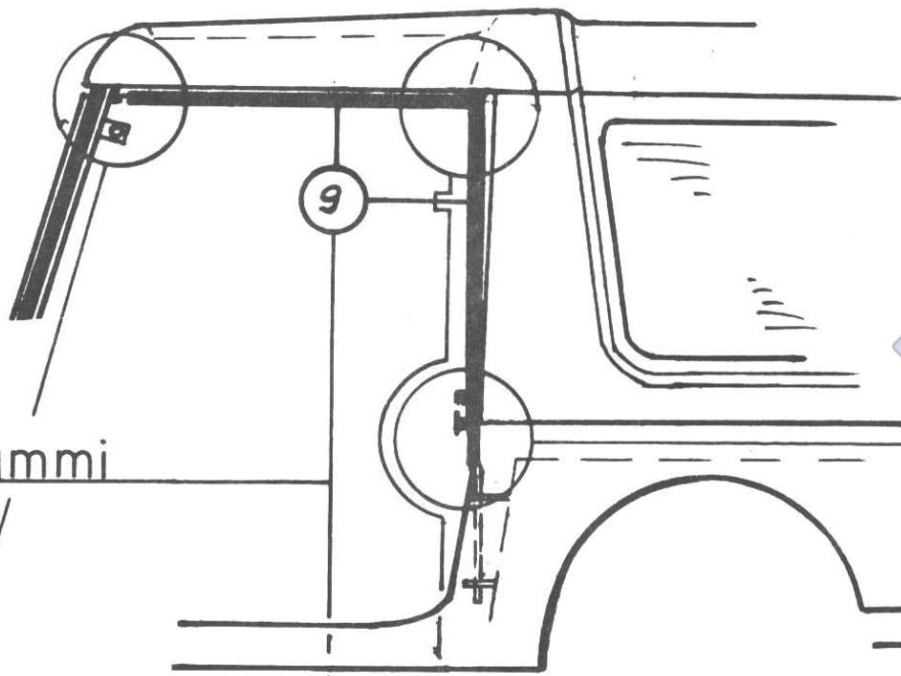

Dichtgummi

Dichtung am
Steg der
Karosserie
befestiegen

Draufsicht

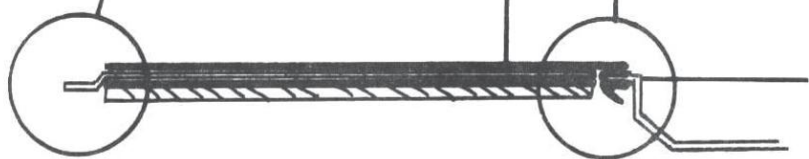

Alle neuen MODELLE - G-LN-GLH-



Innenansicht hinten

Skizze 3

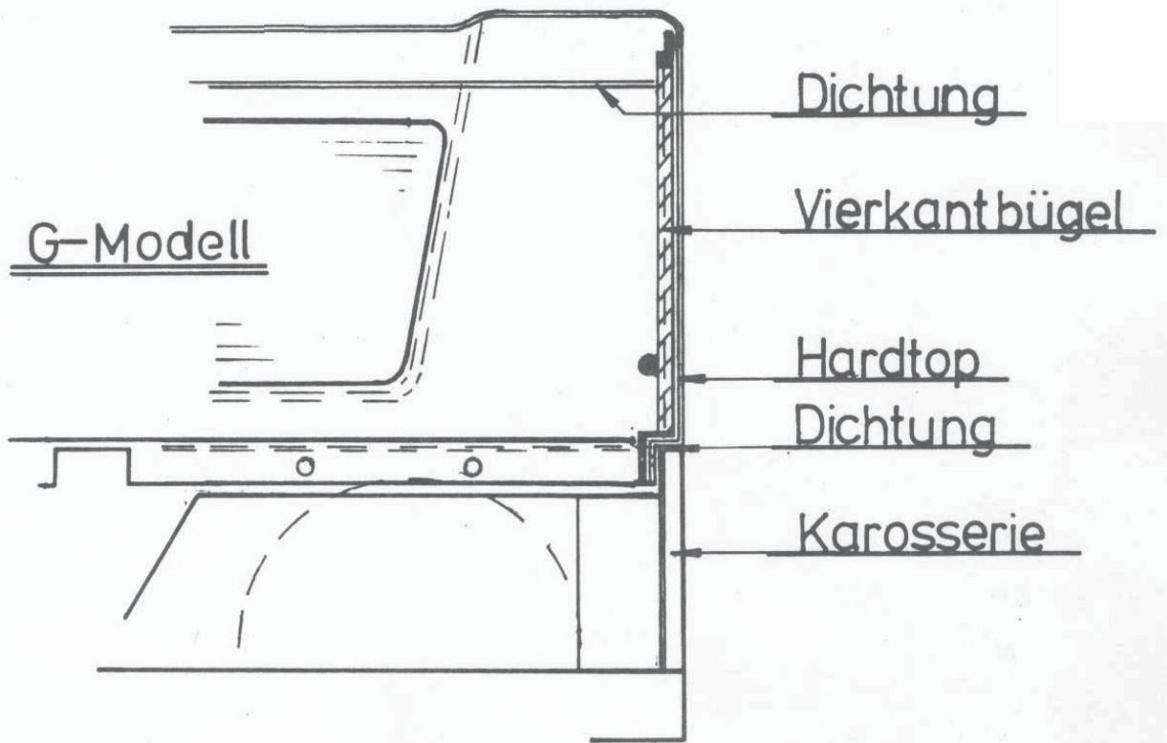

Rückansicht

Skizze 4

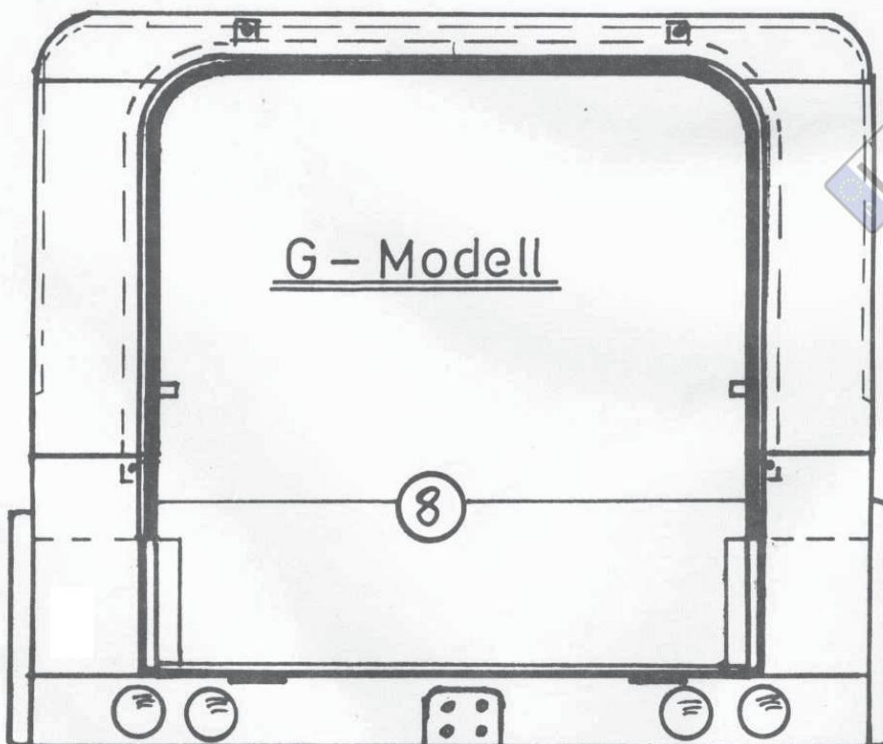

LJ TOUR 01/12

LN u. GLH Modell Skizze 5

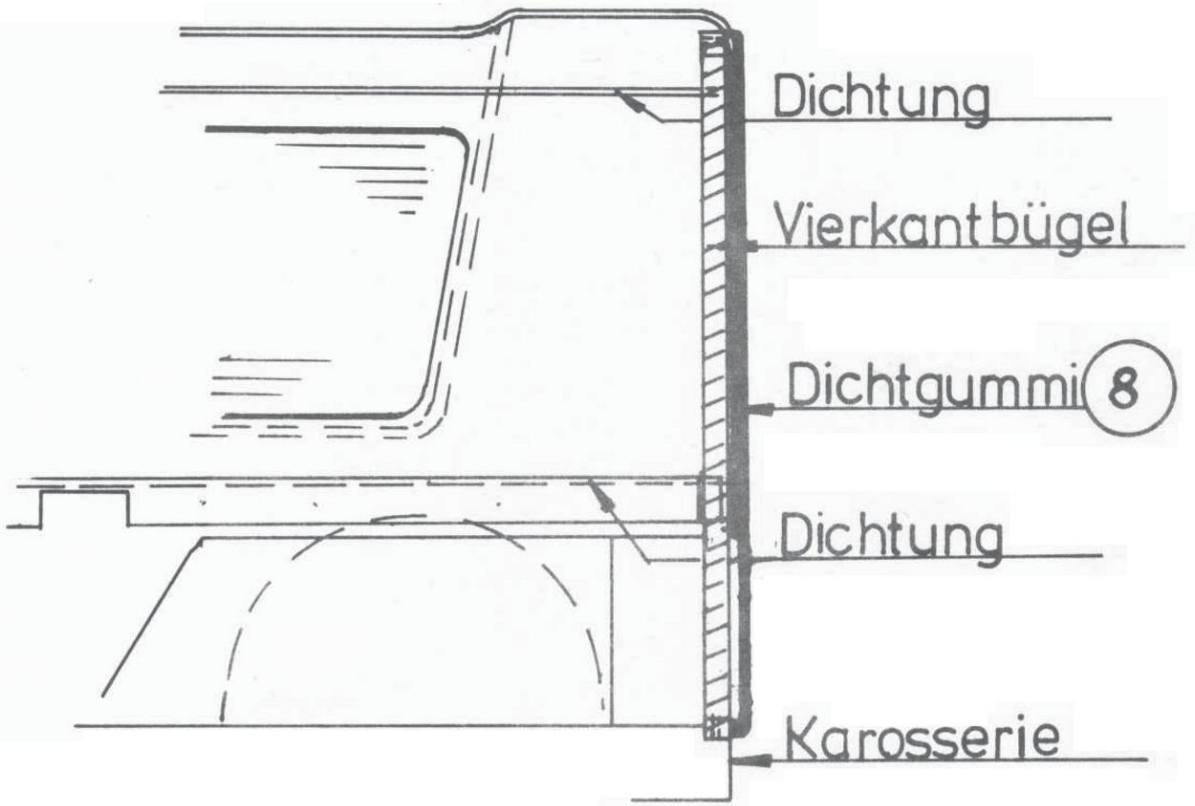

LN u. GLH Modell Skizze 6

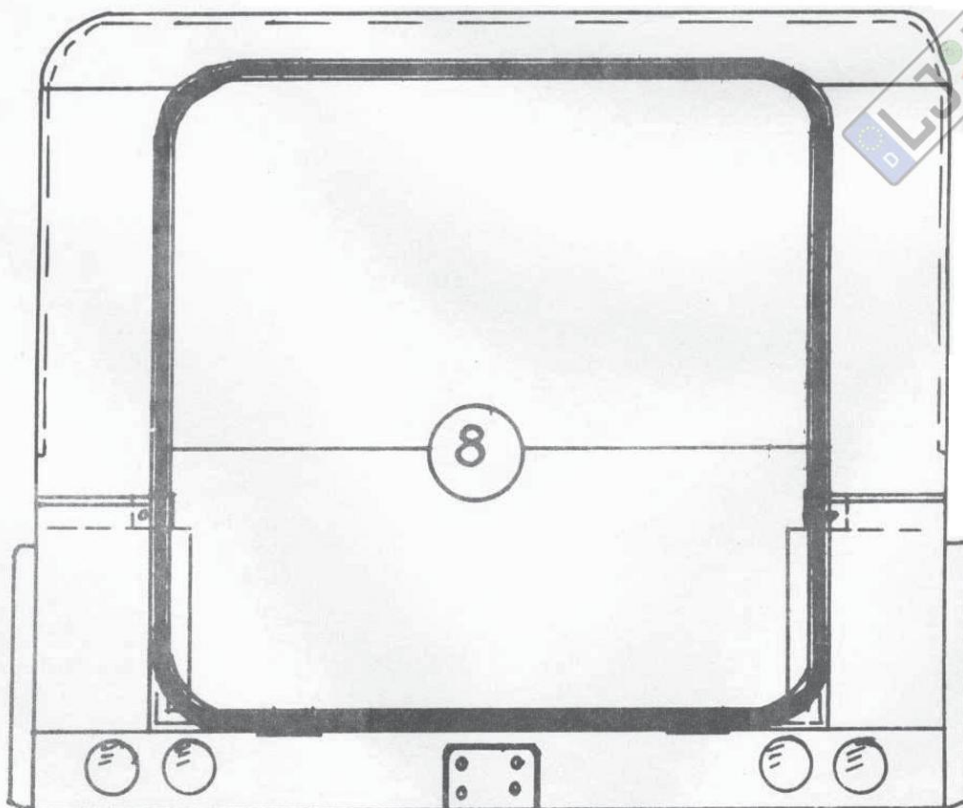

1. Batterie abklemmen. Stoffverdeck komplett mit Bügel (2 x 6 mm Schrauben) entfernen. Reserverad abmontieren. Splint vom Schwingarm des Reserveradträgers entfernen, wodurch der Träger vom Fahrzeug abmontiert werden kann. Die Nylonführungsbuchsen aufbewahren, daß sie später noch verwendet werden.

Die Heckklappe durch das Entfernen der Scharniere ausbauen.

Die hinteren Sitze des Fahrzeuges entfernen (falls überhaupt montiert).

2. Die Halteplatte des Drehzapfens der neuen Türe von unten entfernen. Die Türe wird mit den bereits vorab erwähnten Originalnylonbuchsen (müssen eventuell bei Toleranzunterschieden geringfügig nachgearbeitet werden) am Drehzapfrohr eingebaut und mit dem Ring und einem Splint gesichert.

Anschließend wird die Halteplatte vom Drehzapfen wieder angeschraubt.

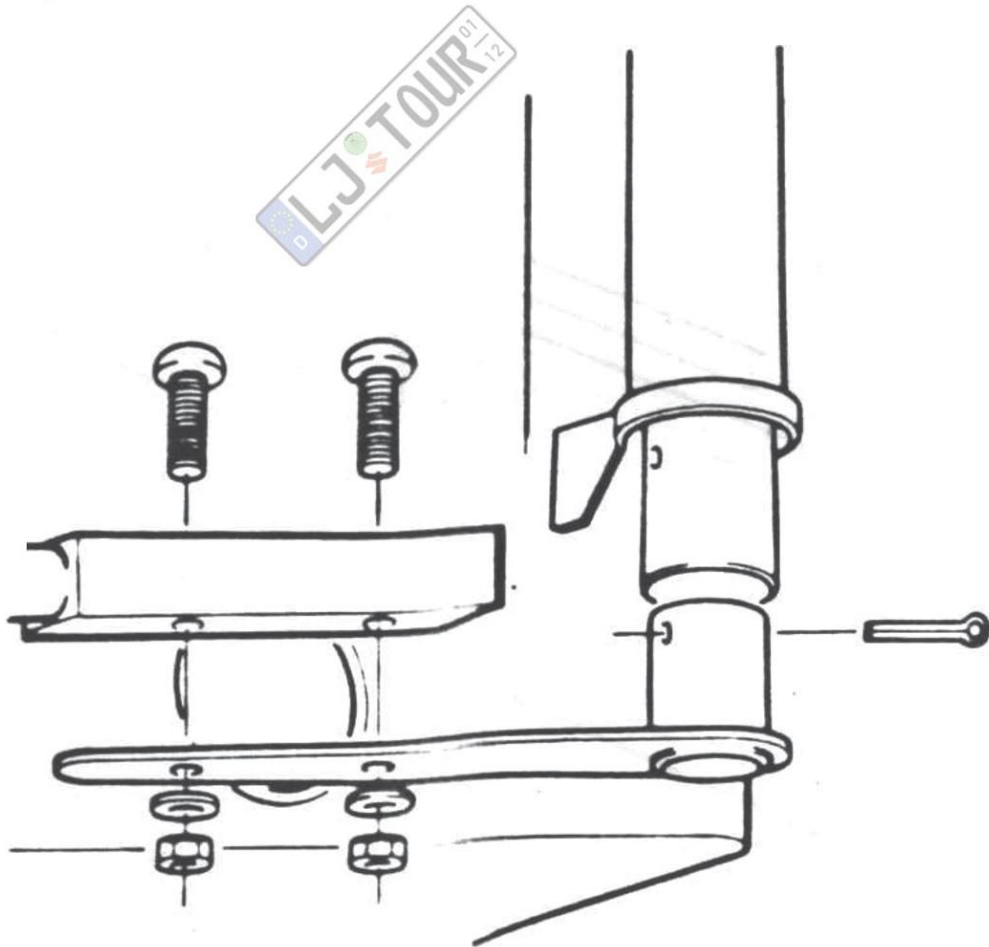

3. Den hinteren Stützbügel (der im Einbausatz vorhanden ist) an der Öffnung für die Heckklappe montieren und anschließend mit vier (6 x 35) Schrauben mit großen Beilagscheiben an den Löchern für die Türscharniere festziehen.

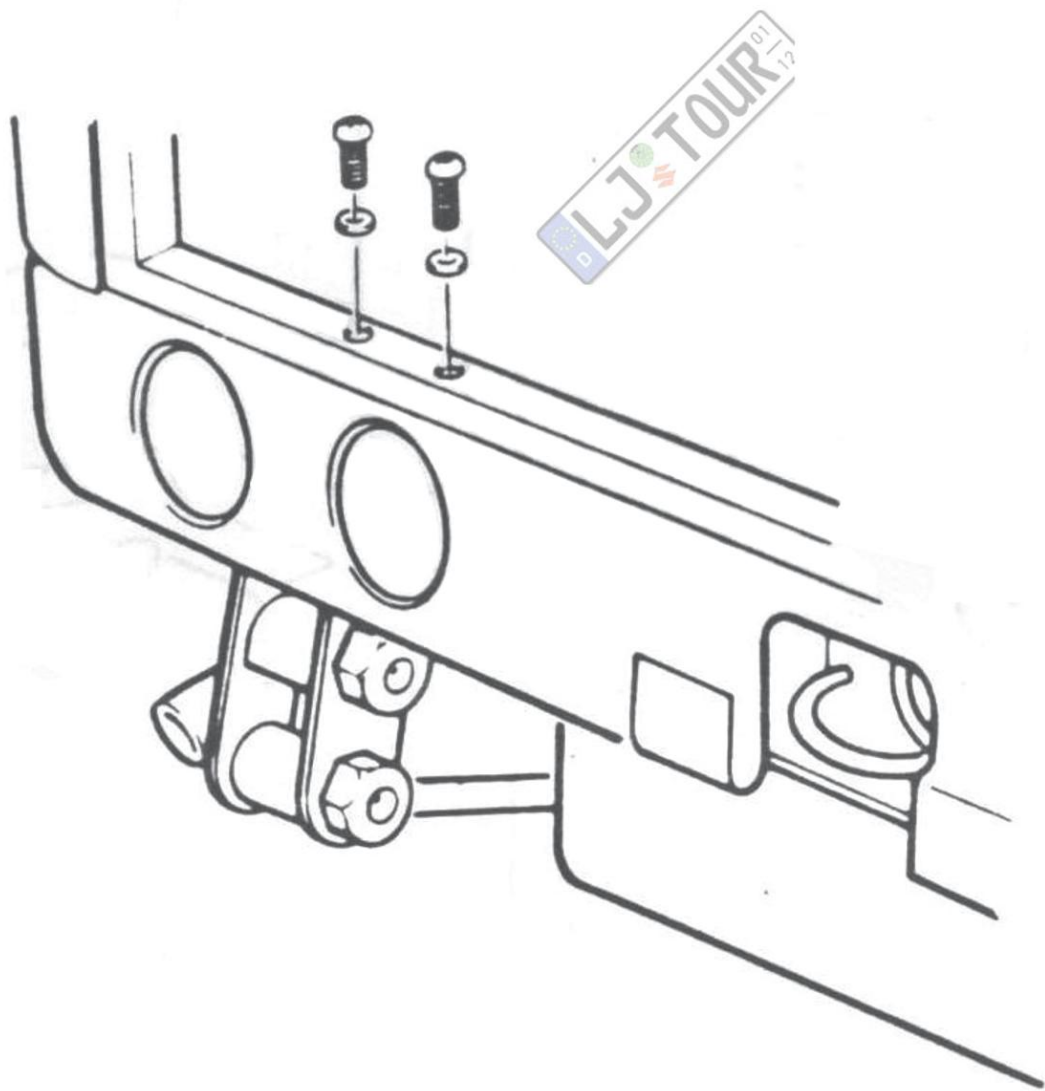

4. Den Halteriemmen für die Türe montieren, aber noch nicht festziehen.

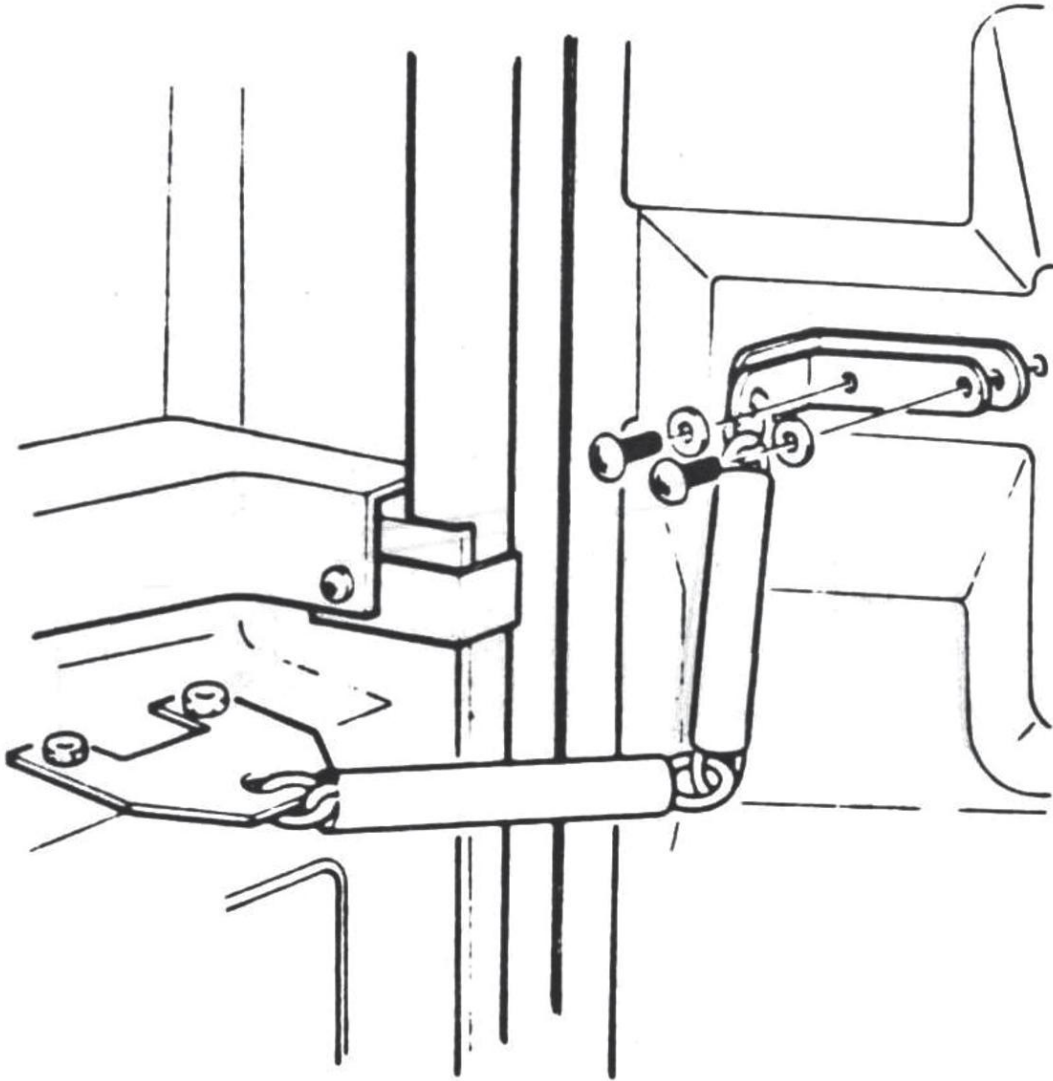

Bei der ersten Lieferung werden die Halteriemmen innerhalb einer Woche nachgeliefert.

5. Alle Türen vom Fahrzeug öffnen. Das Dachteil des Hardtops am vorderen Fensterrahmen und hinteren Stützbügel aufliegen lassen. Die rechten und linken Seitenwände werden durch das Anheben der jeweiligen Seiten des Daches zwischen der Karosserie und dem Dach angebracht. Die Seitenteile werden mit vier 6 mm Schrauben und großen Beilagscheiben an jeder Seite mit dem Dach befestigt, aber noch nicht festgezogen. Die Befestigung der Seitenteile an der Karosserie erfolgt durch 6 x 20 mm Schrauben und großen Beilagscheiben, dabei ist zu beachten, daß sie nicht zwischen dem hinteren Stützbügel und der Karosserie klemmt.

Nach dem Einbau der hinteren Sitze müssen die Seitenteile zwischen die Sitzhalterung der Karosserie geklemmt werden.

Die Schrauben noch nicht festziehen!

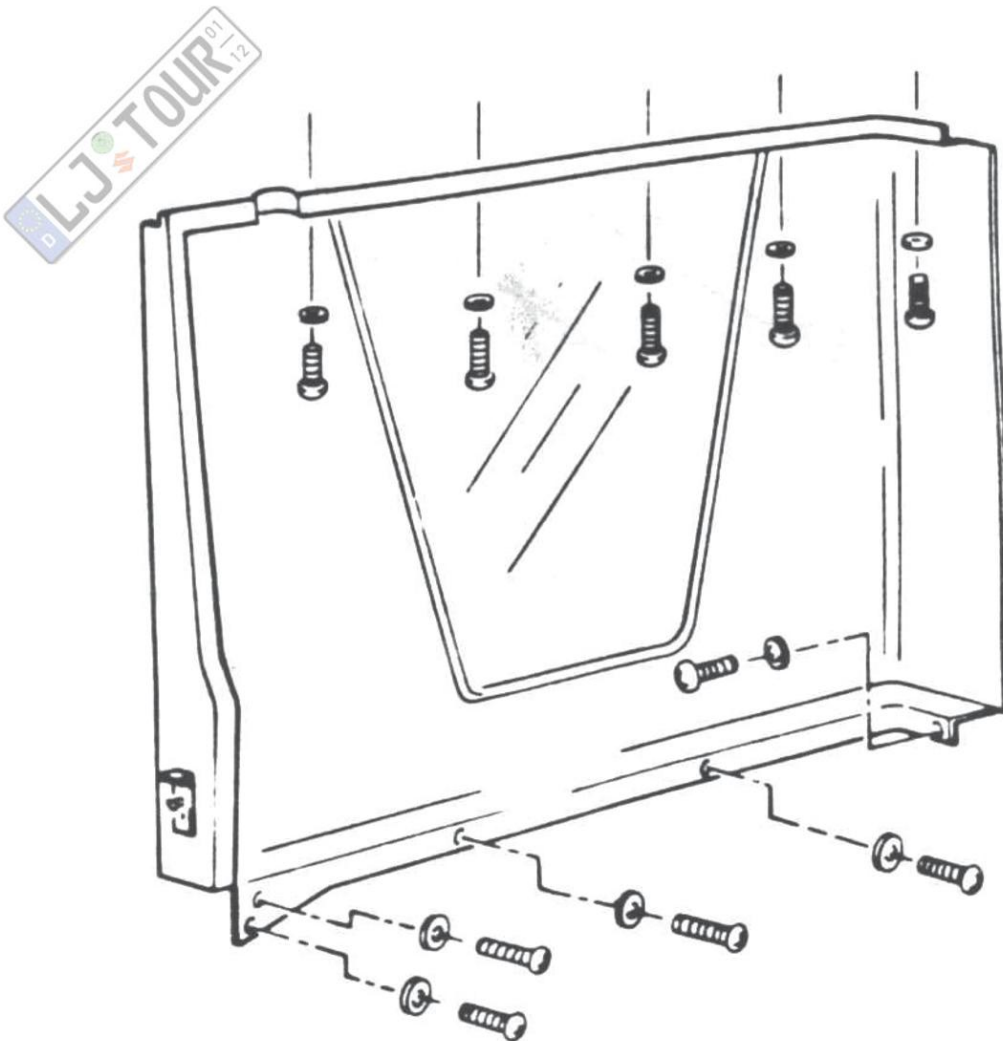

6. Die vordere Befestigung des Daches anbringen (nicht festziehen), ebenso die zwei 6 x 20 mm Schrauben aus rostfreiem Stahl, die durch das Dach hinten, in den Stützbügel führen. Das Dach genau anpassen, und dann alle Schrauben festziehen.

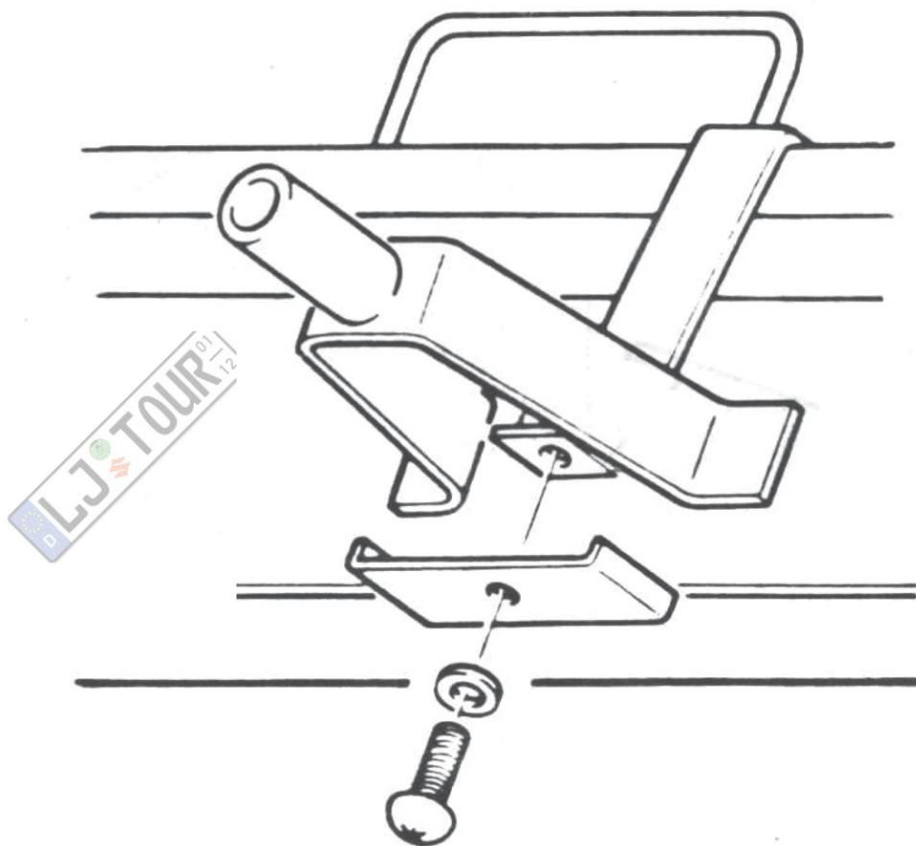

7. Das Schloß wird vorläufig noch im Herstellerwerk montiert. Später wird es jedoch dem Hardtop beigelegt werden.

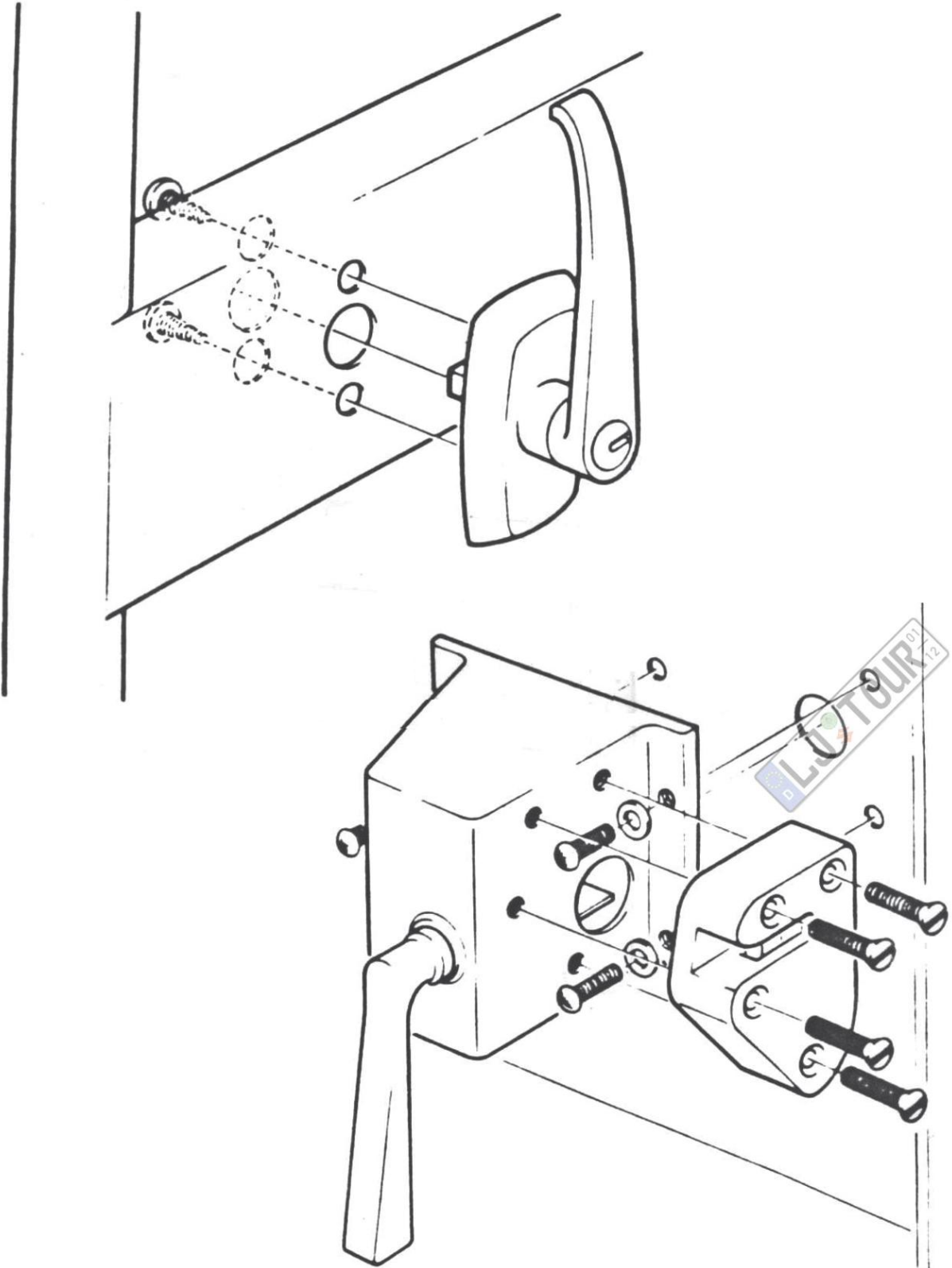

9. Die Schließplatte für die hintere Türe wird am Stützbügel mit Senkkopfschrauben 6 x 20 mm und Beilagscheiben angeschraubt. Damit die Türe richtig schließt und abdichtet, wird die Schließplatte verstellt. Anschließend werden alle Halteriemen und Senkkopfschrauben festgezogen.

Die Schließplatten für die Seitentüren verstellen, damit die Türen richtig schließen und abdichten.

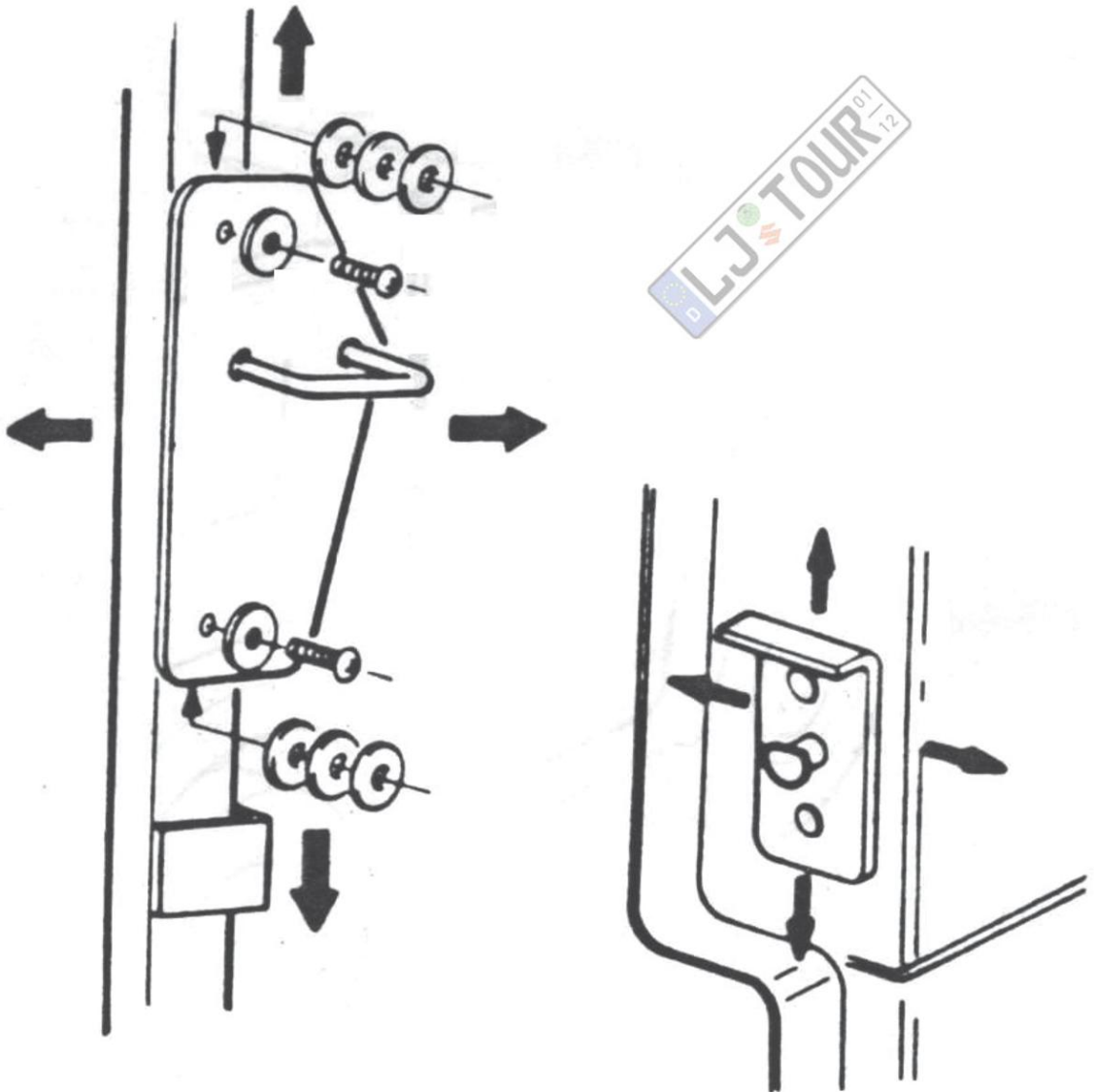

10. Alle Halterungen auf Festigkeit überprüfen!

Das Reserverad wird mit den Originalradmuttern auf der Halterung befestigt.

Der Kabelbaum (nur bei GL-Modellen) wird vom Dach aus, am Türpfosten und den Boden entlang zum Sicherungskasten verlegt (siehe Abb.).

Die Kabel laut Schaltplan am Sicherungskasten anschließen (siehe nächste Seite)!

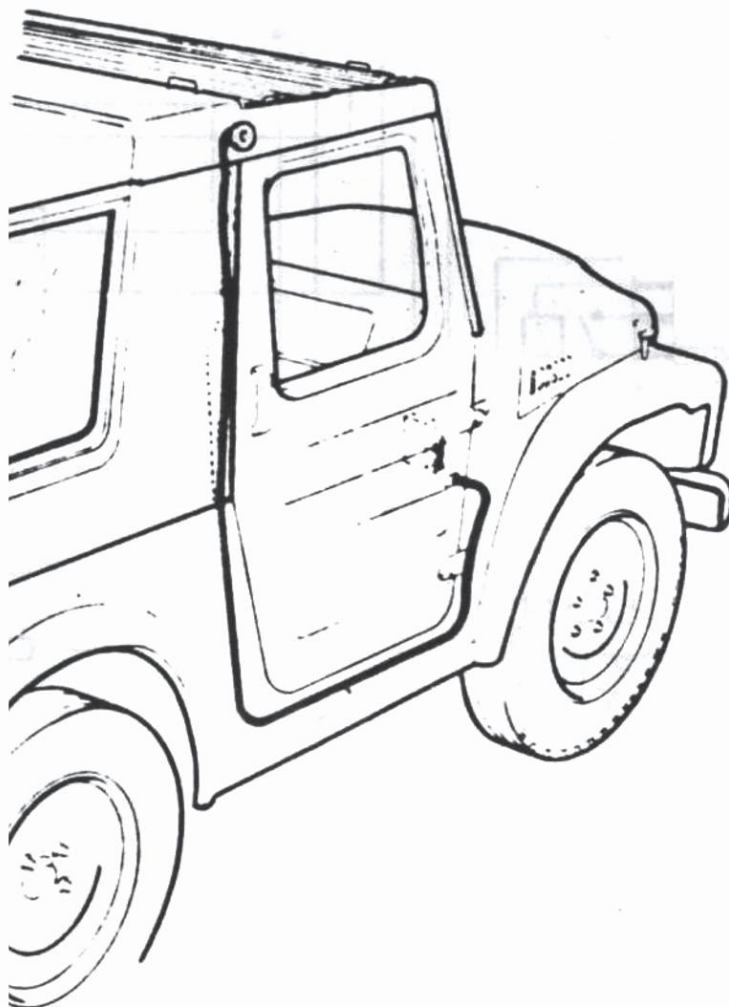

11. Den Kabelbaum (nur bei GL-Modellen) von der hinteren Türe mit dem Dach zusammenstecken und in der Öffnung vom Dach unterbringen. Anschließend wird die Öffnung mit der beigegefügt Tülle abgedeckt.

Die Kabel dürfen nicht an scharfen Kanten aufliegen!

Batterie anschließen und die elektrische Anlage überprüfen.

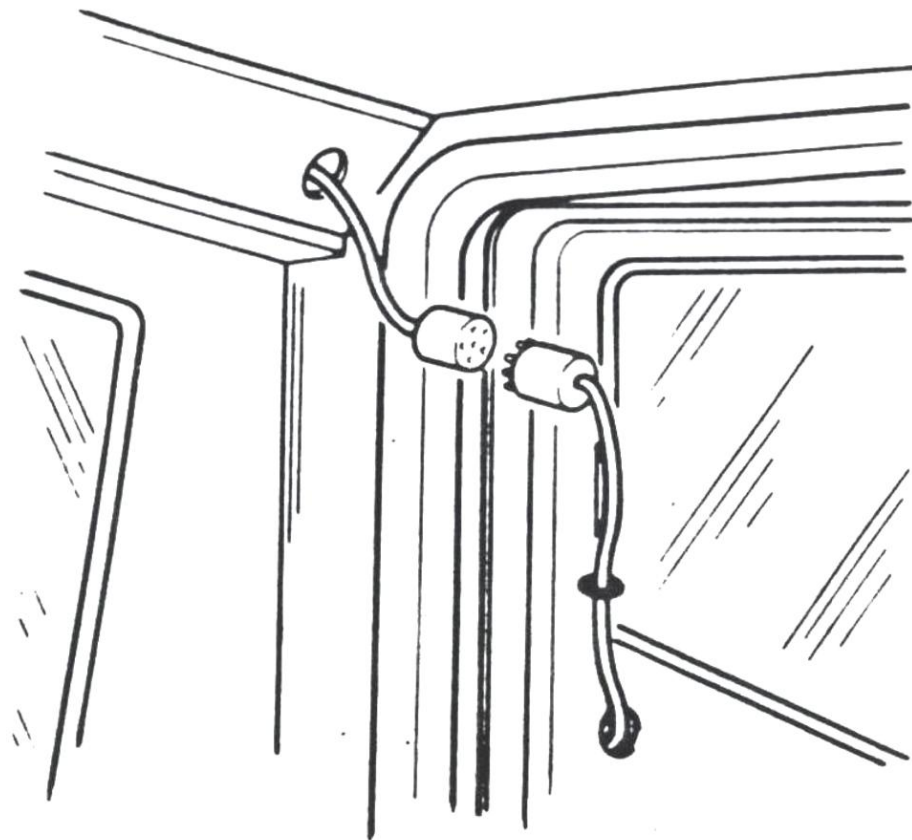

LJ TOUR

12. Der Einstiegsteg wird am Federschäkel hinten links befestigt, anschließend den Gummi montieren.

